

MobiCare – Mobiele Douchestretcher

Gebruiksaanwijzing



Deze handleiding moet altijd binnen handbereik van het product zijn.

Inhoudstafel

1. Symbool uitleg	4
2. Veiligheid	4
2.1 Productetikettering.....	6
3. Algemene eisen	7
3.1 Productinformatie	7
3.2 Beoogd gebruik	9
3.3 Geschikte gebruiker	9
3.4 Bekende contra-indicaties.....	9
3.5 Maatschets	10
4. Gebruiksaanwijzing	11
4.1 Montage van het product.....	11
4.1.1 Montage van de potenset.....	11
4.1.2 Draden aansluiten in controlbox.....	11
4.2 Werking van het product	12
4.2.1 Het product in hoogte verstellen.....	12
4.2.2 Activering van het remsysteem	12
4.2.3 Gebruik van zijhekkens	13
4.2.4 Veiligheid in gebruik	13
4.2.5 Verwerkingstemperatuur	13
4.3 Installatie van accu.....	14
4.3.1 De accu plaatsen.....	14
4.3.2 De accu aansluiten	14
4.3.3 Opladen van de accu.....	15
4.3.4 Accu feedback-indicatoren	15
4.3.5 Verwijderbare batterij.....	15
4.4 Elektrisch blokschema	19
5. Schoonmaak	20
6. Service en Onderhoud	21
6.1 Periodiek onderhoud van zijhek	21
6.2 Periodiek opladen van de accu	21
6.3 Vervanging van accu	21
6.4 Probleemoplossen.....	21
6.5 Kalibratie van hefkolommen	21
7. Milieuoverwegingen	22
8. Reserveonderdelen	22
9. Accessoires	23
9.1 Accu	24
9.1 Batterij, verwijderbaar	24
9.2 Centraal remsysteem	24
9.3 Rugverstelling	25
9.4 Hek tbv uiteinden.....	25
10. Elektromagnetische compatibiliteit	25
10.1 Geschikte omgeving	25

10.2	Essentiële prestaties	25
10.3	Aangrenzend en gestapeld gebruik.....	25
10.4	Kabels	26
10.5	RF mobiele apparatuur.....	26
10.6	Naleving van emissie- en immuniteitsnormen.....	26
10.6.1	Emissieklasse en -groep	26
10.6.2	Testniveau immuniteit.....	26
11.	Klacht.....	28

1. Symbool uitleg

Waarschuwing Indicatie van mogelijk gevaarlijke situatie. Als dit niet wordt vermeden, kan dit leiden tot ernstig lichamelijk letsel of de dood.	
Voorzichtig Aanduiding van een mogelijk gevaarlijke situatie die kan leiden tot licht of middelzwaar lichamelijk letsel. Het symbool wordt ook gebruikt om te waarschuwen voor verkeerd gebruik.	
Opmerking Dit symbool vestigt de aandacht op het juiste gebruik en de juiste behandeling van het product.	

2. Veiligheid

	<p>Deze handleiding moet vóór gebruik worden gelezen en begrepen. Bewaar deze handleiding altijd in de buurt van het product.</p> <p>Het gebruik, de installatie en het onderhoud van dit product moeten worden uitgevoerd in overeenstemming met deze handleiding om gevaarlijke situaties te voorkomen die kunnen leiden tot persoonlijk letsel.</p> <p>Gebruik het product nooit op een andere manier dan aangegeven in deze handleiding. Elke afwijking hiervan kan persoonlijk letsel, gevaarlijke situaties en/of schade aan het product tot gevolg hebben.</p> <p>De persoon die dit product installeert en gebruikt, moet toegang hebben tot de nodige veiligheidsinformatie in deze handleiding.</p>
------------------------------------------------------------------------------------	---------------------------------------------------------------------------------------------------------------------------------------------------------------------------------------------------------------------------------------------------------------------------------------------------------------------------------------------------------------------------------------------------------------------------------------------------------------------------------------------------------------------------------------------------------------------------------------------------------------------------------------------------------------------------------------------------------------



Volg altijd de instructies in deze handleiding om schade aan het product te voorkomen. Afwijkingen hiervan kunnen ertoe leiden dat de veiligheid van dit product in het gedrang komt.

Controleer voordat u het product in gebruik neemt of de stabiliteit van het product intact is.

Voer geen reparaties, demontage of montage, eigen toevoegingen, aanpassingen of wijzigingen aan het product uit die verder gaan dan beschreven in deze handleiding. Deze moeten worden uitgevoerd door Ropox geautoriseerd personeel. Voer geen onderhoud uit wanneer het product wordt gebruikt bij een patiënt.

Laat kinderen dit product alleen gebruiken onder toezicht van een volwassene die deze handleiding heeft gelezen en begrepen. Het product is niet bedoeld om mee te spelen.

Gebruik het product niet als het defect of beschadigd is totdat het gerepareerd of vervangen is.











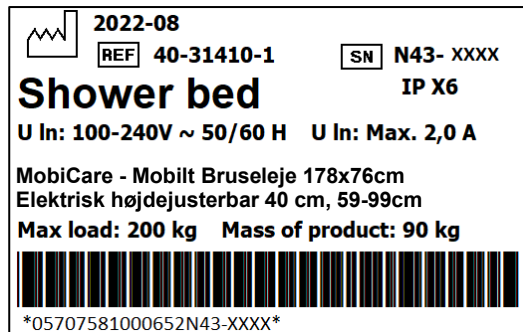
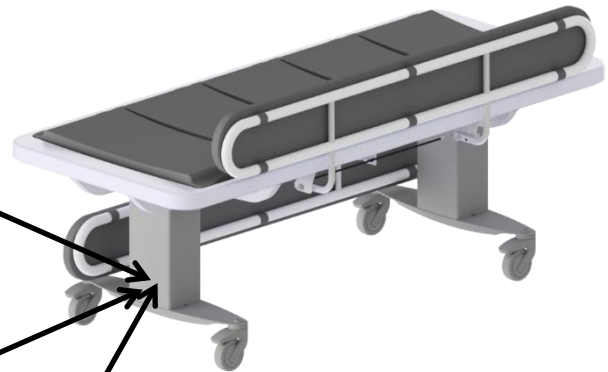





De informatie in deze handleiding is gebaseerd op een correcte installatie in overeenstemming met de installatie-instructies voor dit product.

Ropox kan niet aansprakelijk worden gesteld indien het product anders wordt gebruikt dan aangegeven in deze handleiding en/of installatie-instructies.

Ropox behoudt zich het recht voor om deze handleiding en referentiedocumenten zonder voorafgaande kennisgeving te wijzigen.

2.1 Productetikettering



	<p>Dit product is CE-gemarkeerd in overeenstemming met:</p> <p>Europese verordening medische hulpmiddelen (EU) 2017/745</p> <p>Gezien Richtlijn 2006/42/EG van de Raad betreffende machines</p> <p>Richtlijn 2011/65/EU van de Raad, RoHS</p> <p>Het product voldoet ook aan:</p> <p>De Europese richtlijn medische hulpmiddelen 93/42/EEG, inclusief wijzigingen opgenomen in richtlijn 2007/47/EEG.</p>
	<p>Naam en adres van de fabrikant</p>
	<p>Productie datum</p>
	<p>Item nummer</p>
	<p>Serienummer</p>
	<p>Actieradius voor elektrisch aangedreven apparatuur. Het gebruik van elektrisch in hoogte verstelbare apparatuur mag maximaal 2 minuten duren gevolgd door een pauze van 18 minuten.</p>
	<p>Type BF toegepast onderdeel. Het product voldoet aan de vereisten van IEC 60601-1 ter bescherming tegen elektrische schokken.</p>
	<p>Zie de handleiding voor belangrijke veiligheidsgerelateerde informatie, waarschuwingen en voorzorgsmaatregelen.</p>
	<p>Klasse 2, dubbel geïsoleerde elektrische componenten</p>
	<p>Niet weggooien als ongesorteerd gemeentelijk afval. Het product moet worden teruggebracht naar een geschikt recyclingstation.</p>
	<p>Mobiele telefoons of andere draagbare apparaten die RF uitzenden mogen niet dichterbij dan 30 cm bij het product staan.</p>
	<p>De bedrijfs- en opslagtemperatuur mag niet hoger zijn dan -5 °C tot 40 °C</p>
	<p>Raadpleeg voor gebruik de handleiding</p>

3. Algemene eisen

3.1 Productinformatie

Producent	Ropox A/S Ringstedgade 221, DK-4700 Naestved +45 55 75 05 00 Info@ropox.com		
varianten	Item nummer	Model	Configuratie Standaard vergrendelbare remwielen, met zijhekk
	40-31406-2	MobiCare - Mobiele Douchestretcher 146x76 cm	
	40-31410-2	MobiCare - Mobiele Douchestretcher 178x76 cm	
	40-31411-2	MobiCare - Mobiele Douchestretcher 210x76 cm	
MDR-klasse (EU) 2017/745	Klasse I		
Classificatie van toegepaste onderdelen 60601-1	Type BF toegepast onderdeel		
Beschermingsklasse 60601-1	Klasse II		
Hoogte verstelling	59-99cm		
Snelheid	≈18mm/sec		
Maximaal gebruikersgewicht volgens ISO 17966:2016	200 kg		
Stroomvoorziening	100-240V ~50/60Hz		
IN	Maximaal 2.0A		
Interval	2 min gebruik / 18 min pauze		
IP waarde	IPX6		
Toepassing temperatuur	-5 °C tot +40 °C Transport en opslag (met accu) -10 °C tot +50 °C Transport en opslag (zonder accu) +5 °C tot +40 °C Toepassing		
Lucht vochtigheid	20-80% (niet-condenserend)		
Luchtdruk	700 hPa tot 1060 hPa		
Materialen die in contact komen met de patiënt	Douchebak	ABS/PMMA gecoëxtrudeerde plaat	
	Kussen voor zijhek	Dahlia-stof Rug: 100% polyester Bekleding: 100% polyurethaan ISO 10993-10 Niet-allergisch	
	Zij hekken	St37 buisconstructie gepoedercoat.	
	Kussens	PUR FLEX 200	
Beoogde omgeving	Dit product mag alleen gebruikt worden in: <ul style="list-style-type: none"> - Professionele gezondheidszorg - Particuliere woningen <i>Zoals gedefinieerd door IEC 60601-1-2</i> <i>Het product is niet bedoeld voor gebruik tijdens HF-chirurgie.</i>		

	Centraal remsysteem 40-30768-1 40-30767-1 40-30766-1	Voor L= 146 cm Voor L= 178 cm Voor L= 210 cm
	Rugverstelling 40-25031-1 40-25032-1	Rugverstelling incl. 2 kussens (dit artikelnummer moet gebruikt worden bij een nabestelling) Rugverstelling in de fabriek gemonteerd en besteld samen met Mobilio Douchestretcher
	Hek tbv de uiteinden van de Mobilio Douchestretcher 40-25038-9	Voor alle maten

3.2 Beoogd gebruik

De Mobilio douchestretcher is een mobiele in hoogte verstelbare douchestretcher waarmee kinderen en volwassenen tot 200 kg kunnen worden verzorgd en gewassen. De mobiele douchestretcher is bedoeld voor gebruik in particuliere woningen, instellingen en dagcentra voor mensen met een lichamelijke of geestelijke beperking of vergelijkbare instellingen. Het product is ontworpen om zorgverleners optimale werkomstandigheden te bieden. De mobiele douchestretcher kan zowel in droge als natte ruimtes worden gebruikt. De mobiele douchestretcher is vrijstaand, verrijdbaar en uitgerust met remwielen. De hoogte van de douchestretcher is met de handbediening traploos te verstellen van 59-99 cm.

3.3 Geschikte gebruiker

Het lezen en begrijpen van deze handleiding is voldoende training voor een geschikte gebruiker. Kinderen onder de 16 jaar of patiënten worden niet als geschikte gebruikers beschouwd.

3.4 Bekende contra-indicaties

Er is geen bekende contra-indicatie voor dit product.

3. 5 Maatschets

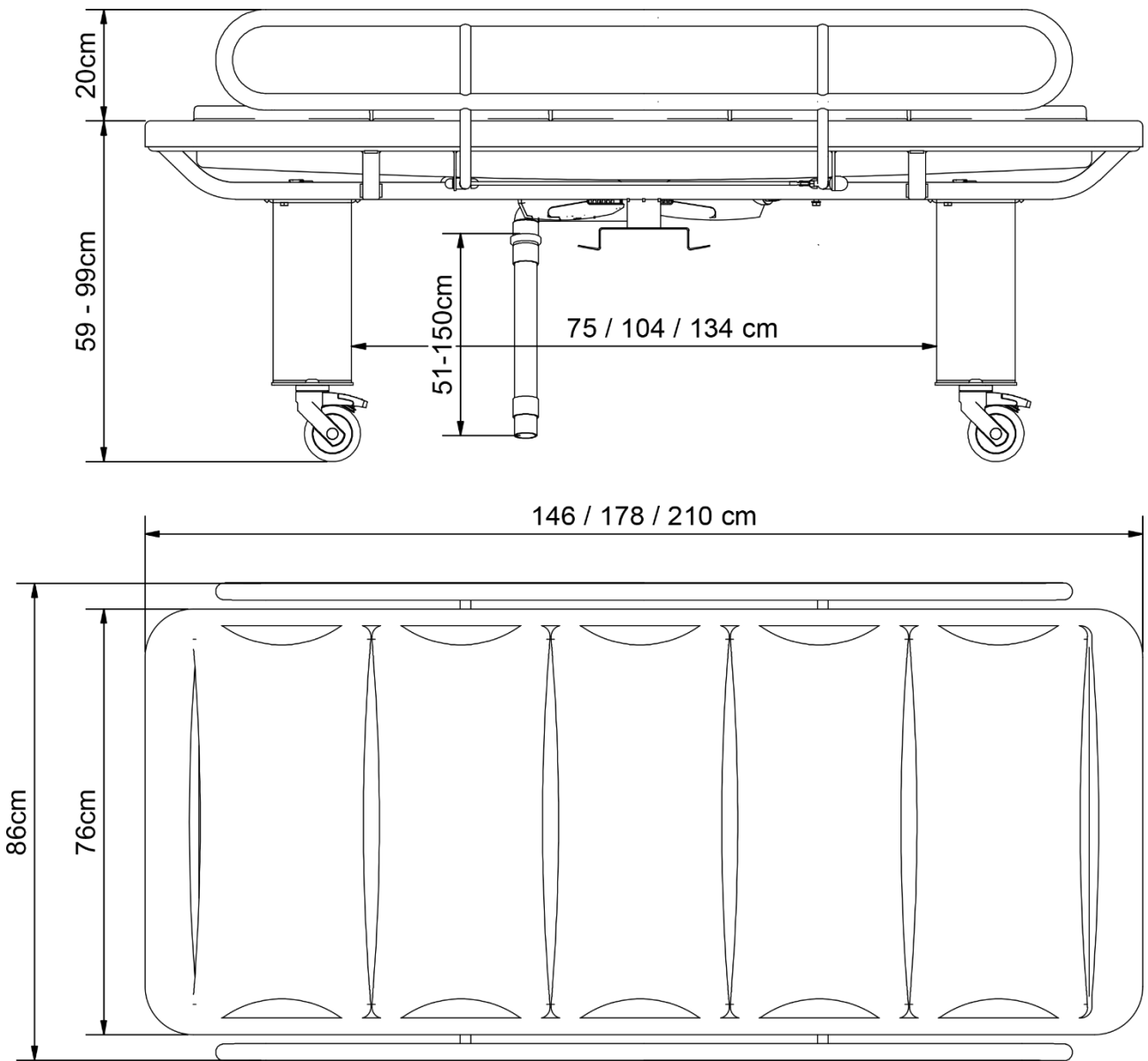

4. Gebruiksaanwijzing

4.1 Montage van het product

4.1.1 Montage van de potenset

Montagepotset met 8x meegeleverde M8 schroeven. Het wordt aanbevolen om de 4 bouten kruiselings vast te draaien.



Opmerking!

Vergeet niet om borgringen te gebruiken! Elke bout moet worden aangedraaid tot 12Nm!

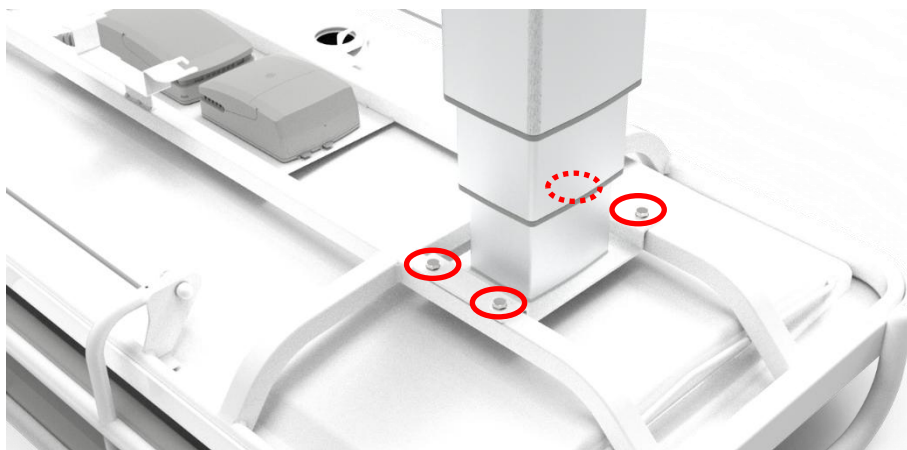

4.1.2 Draden aansluiten in controlbox

Draden moeten worden aangesloten conform onderstaand overzicht:

EEN	Motorkabel 1
B	Motorkabel 2
C	Manuele operatie
D	Batterij (accessoire)

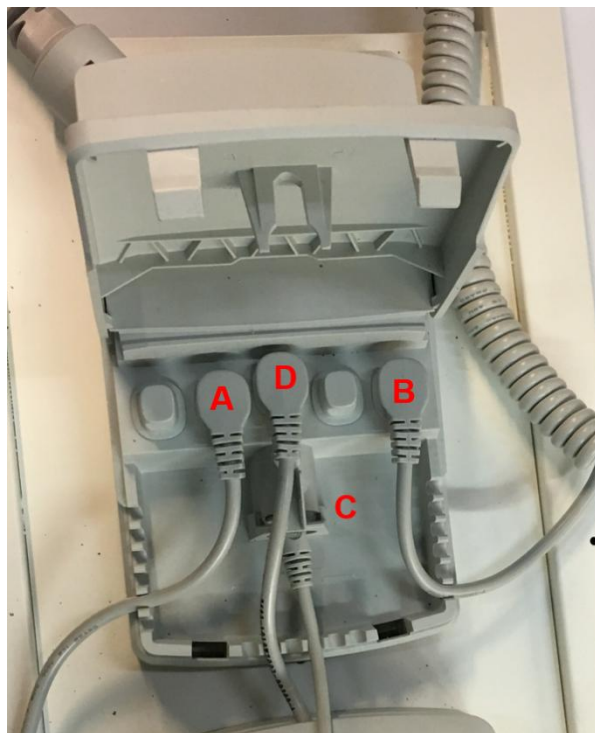

Opmerking!

Alle draden zijn afgedicht met O-ringen, zorg ervoor dat deze volledig vastzitten door de connectoren helemaal naar beneden te duwen.

4.2 Werking van het product

	Waarschuwing! Zorg er vóór gebruik altijd voor dat het netsnoer en de kabel van de handbediening vrij kunnen bewegen zonder het risico te lopen dat het product bekneld raakt of wordt onderbroken als gevolg van de beweging.
-----------------------------------------------------------------------------------	------------------------------------------------------------------------------------------------------------------------------------------------------------------------------------------------------------------------------------------

	Voorzichtig! Bij aansluiting op het elektriciteitsnet moet het product op de juiste manier ten opzichte van het stopcontact worden geplaatst, zodat de bediener het product in geval van nood kan loskoppelen.
-----------------------------------------------------------------------------------	--------------------------------------------------------------------------------------------------------------------------------------------------------------------------------------------------------------------------

4.2.1 Het product in hoogte verstellen

Het product wordt bediend door middel van de handbediening met spiraalsnoer. Pijltje omhoog beweegt het product omhoog en pijltje omlaag beweegt het product omlaag.

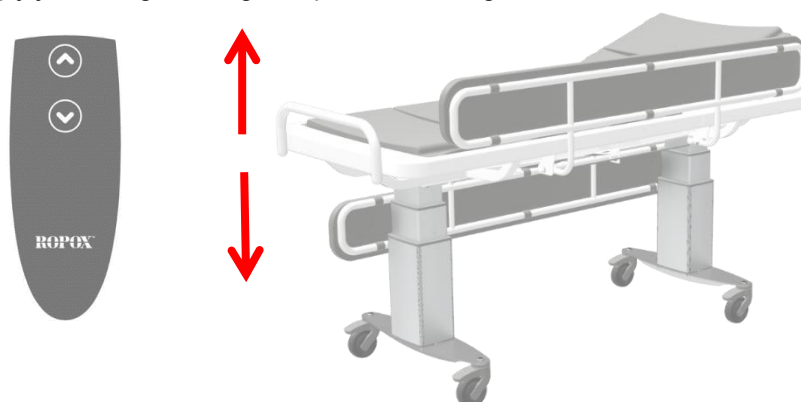

	Waarschuwing! Het product moet altijd het volledige hoogteverstellingsbereik kunnen afleggen zonder tegen objecten aan te botsen. Bij afwijking hiervan kan het product zijn stabiliteit verliezen. Er moet speciaal op worden gelet dat er zich geen kinderen of volwassenen onder het product bevinden, aangezien er ernstig beknellingsgevaar kan ontstaan.
-------------------------------------------------------------------------------------	-----------------------------------------------------------------------------------------------------------------------------------------------------------------------------------------------------------------------------------------------------------------------------------------------------------------------------------------------------------------------------

4.2.2 Activering van het remsysteem

Om de remwielen te activeren, gebruikt u het juiste voetpedaal

	Voorzichtig! Standaard vergrendelbare wielen of centraal remsysteem moeten altijd worden vergrendeld voordat een patiënt op het product wordt geplaatst. Functie controleren voor gebruik! Het product is niet bedoeld als vervoermiddel voor patiënten en het gebruik van het product moet plaatsvinden met alle wielen vergrendeld.
-------------------------------------------------------------------------------------	---------------------------------------------------------------------------------------------------------------------------------------------------------------------------------------------------------------------------------------------------------------------------------------------------------------------------------------------------------------

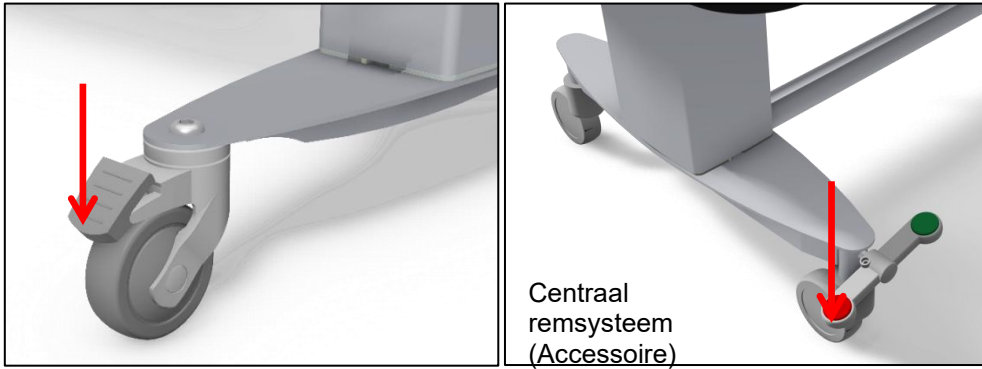

4.2.3 Gebruik van zijhekken

De Mobilio Douchestretcher wordt standaard geleverd met zijhekken

Om het zijhek te bedienen, trekt u aan de ontgrendelingsdraad onder het tafelblad om het vergrendelingsmechanisme te ontgrendelen. Het zijhek kan vervolgens in de gewenste configuratie worden gedraaid.

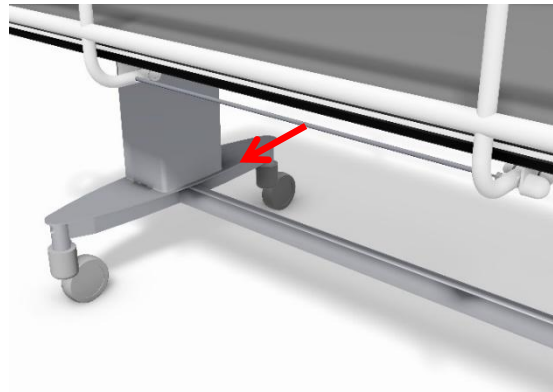

	<p>Waarschuwing!</p> <p>Zorg er altijd voor dat het zijhek tijdens gebruik stevig op zijn plaats is vergrendeld. De vergrendeling wordt gecontroleerd door het zijhek heen en weer te bewegen om er zeker van te zijn dat de borgpen goed vastzit.</p>
--	---------------------------------------------------------------------------------------------------------------------------------------------------------------------------------------------------------------------------------------------------------------

	<p>Waarschuwing!</p> <p>Het zijhek vormt een struikelgevaar bij het afstappen van het product. Houd tijdens het afkomen van het product de positie van het zijhek in de gaten.</p>
--	-------------------------------------------------------------------------------------------------------------------------------------------------------------------------------------------

4.2.4 Veiligheid in gebruik

	<p>Waarschuwing!</p> <p>De kussens kunnen glad zijn wanneer zeep wordt aangebracht en ervoor zorgen dat de patiënt over het oppervlak glijdt. Zorg ervoor dat de patiënt ligt en niet op de douchestretcher staat.</p> <p>Zorg ervoor dat het zijhek omhoog staat wanneer het product bij een patiënt wordt gebruikt.</p>
--	----------------------------------------------------------------------------------------------------------------------------------------------------------------------------------------------------------------------------------------------------------------------------------------------------------------------------------

4.2.5 Verwerkingstemperatuur

Laat het product de bedrijfstemperatuur van +5 °C tot +40 °C bereiken wanneer het wordt bewaard bij temperaturen buiten dit bereik.

Bewaar temperatuur	Tijd om de bedrijfstemperatuur (+5 °C of +40 °C) te bereiken bij een omgevingstemperatuur van 20 °C
-5°C	3 uur
+40 °C Accu	0 uur
+50 °C Zonder Accu	3 uur

4.3 Installatie van accu

De Mobilio wordt niet standaard geleverd met een back-up accu. Deze is als accessoire bij te bestellen. Gebruik voor het bestellen van een accu het volgende artikelnummer: **40-30762**



Opmerking!

De installatie van de accu moet voldoen aan de volgende installatie-instructies

4.3.1 De accu plaatsen

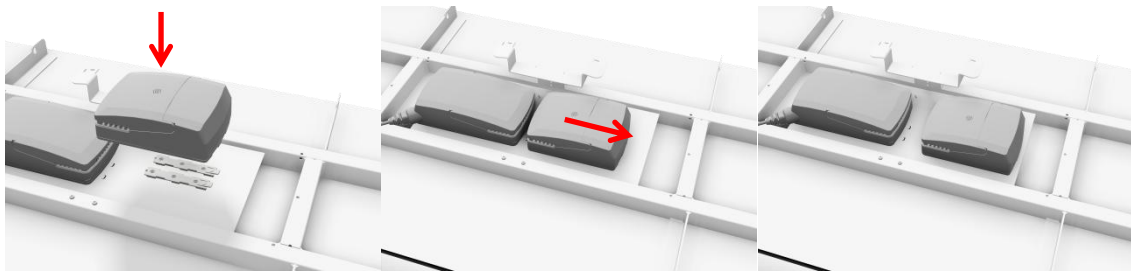

4.3.2 De accu aansluiten

- Stop met het gebruik van het product
- Schakel het product uit door de stekker uit het stopcontact te halen
- Sluit de accu aan op de accu poort in de controlbox

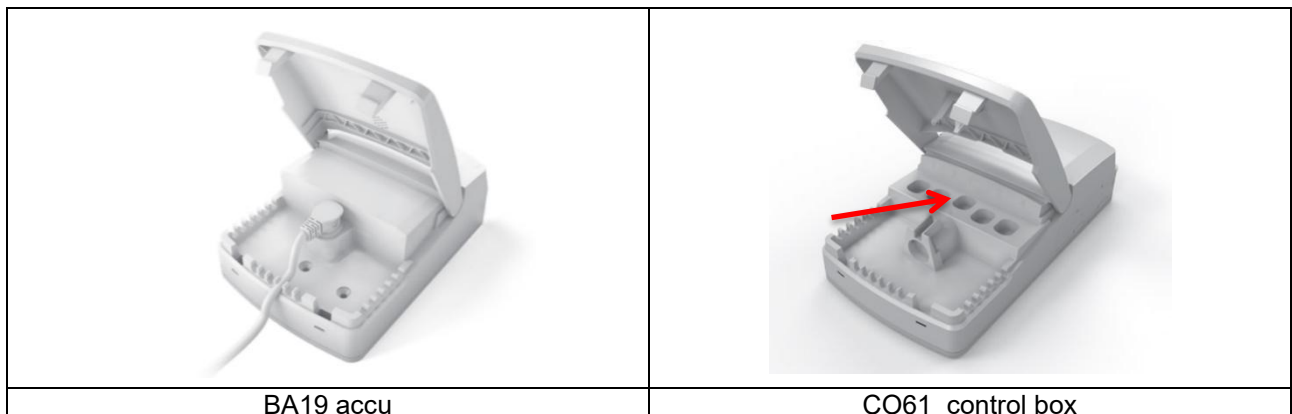

4.3.3 Opladen van de accu

De accu wordt automatisch opgeladen via een geïntegreerde lader wanneer het product is aangesloten op de voeding. Een volledige lading duurt ca. 6 uur en wordt aangegeven door de LED op de accu.



LED	Indication of operation
Solid yellow	Charging (battery not ready)
No LED light	Fully charged (battery ready)
Flashing yellow	Error during charging



Opmerking!

Voordat u het product gebruikt, moet de accu 24 uur worden opgeladen. Dit verlengt de levensduur van de accu

4.3.4 Accu feedback-indicatoren

De accu heeft een ingebouwde zoemer die automatisch feedback geeft aan de gebruiker wanneer de capaciteit laag is. Dit klinkt wanneer het product wordt bediend met de handbediening voor de hoogtevastelling.



Belangrijk!

Controleer de accu capaciteit voor gebruik als de accu de enige stroombron is. Zorg ervoor dat het product binnen het bereik van een stopcontact wordt geplaatst om een continue werking van het product bij gebruik bij een patiënt te garanderen.

4.3.5 Verwijderbare batterij

Mobilio kan worden gebruikt als een geïntegreerde batterijoplossing met een verwijderbare batterij. Deze wordt samen met het product besteld en in de fabriek gemonteerd. Een verwijderbaar batterijsysteem kan niet achteraf worden besteld.

Gebruik voor het bestellen van een accu het volgende artikelnummer: **40-30772**

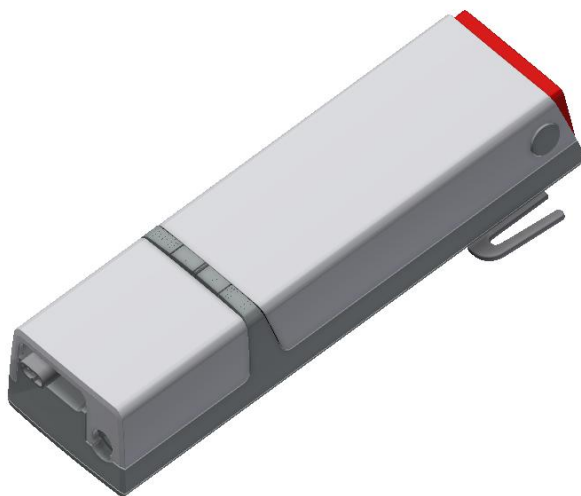

Instructies voor de noodstop

Activering/deactivering van de noodstop: De noodstop bevindt zich bovenop de BAL50-accu. Deze is gemakkelijk bereikbaar zoals beschreven in de standaard.

Handleiding voor het activeren van de noodstop:

1) Druk op de knop bovenop de accu.

De noodstop deactiveren: Verwijder de accu.

2) Druk met uw duim en wijsvinger op de knoppen aan de zijkanten van de accu.

3) Trek de accu eruit.

De accu terugplaatsen:

4) Pak de zijkanten van de accu vast en schuif de accubasis over de bedieningshendel.

5) Druk de accu op zijn plaats. De noodstop wordt nu gedeactiveerd.



LED Indikation

LED 1 - LED 2 - LED 3	LED state (Not listed = off)	States in normal use
	LED 1 - 3 constantly on	75 - 100% SOC
	LED 1 + 2 constantly on	50 - 75% SOC
	LED 1 constantly on	< 50% SOC
	LED 1 left side, switches from green to yellow and flashes slowly	Two cycles left, buzzer active



LED 1 - LED 2 - LED 3	LED state (Not listed = off)	States while charging
	LED 1 - 3 constantly on	90 - 100%
	LED 1 + 2 constantly on LED 3 flashes slowly	65 - 90%
	LED 1 constantly on LED 2 flashes slowly	40 - 65%
	LED 1 flashes slowly	0 - 40%
	LED 1 + 2 + 3 flash slowly	Charging stopped due to low battery temperature, high battery temperature or other error conditions
	No light in LEDs	Charging stopped due to lost communication to battery



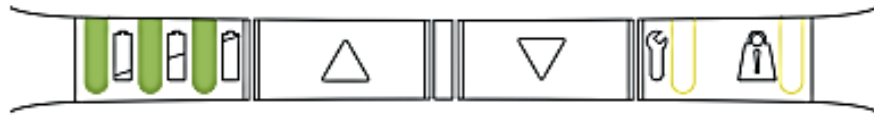

PRIORITY	LED 4 + LED 5	LED state (Not listed = off)	States in normal use	Comments	Reset
0		LED 4 flashing according to BLE pairing state*	Pairing BLE	Not ready to drive	Wait until ready
1		LED 4+5 constantly on	Emergency stop activated	Not ready to drive	Reactivate emergency stop
2		LED 4+5 flashing fast (synchronous)	FATAL ERROR Cannot drive, has to be reset	No movement possible	Reset fatal error routine
3		LED 4+5 flashing slowly (asynchronous tagging)	Not learned/configured correctly	Not ready to drive	Learn device, configure correct
4		LED 5 flashing slowly	OVERLOAD on CH1	Momentary not ready to LIFT	Reduce load
5		LED 4 flashing slowly	Duty cycle guard	Momentary not ready to LIFT	Wait until ready
6		LED 5 constantly on	Position not to be trusted	Drive is possible	Drive into EOS
7		LED 4 constantly on	Service needed	Drive is possible	SDT, App, HB.

4.4 Elektrisch blokschema

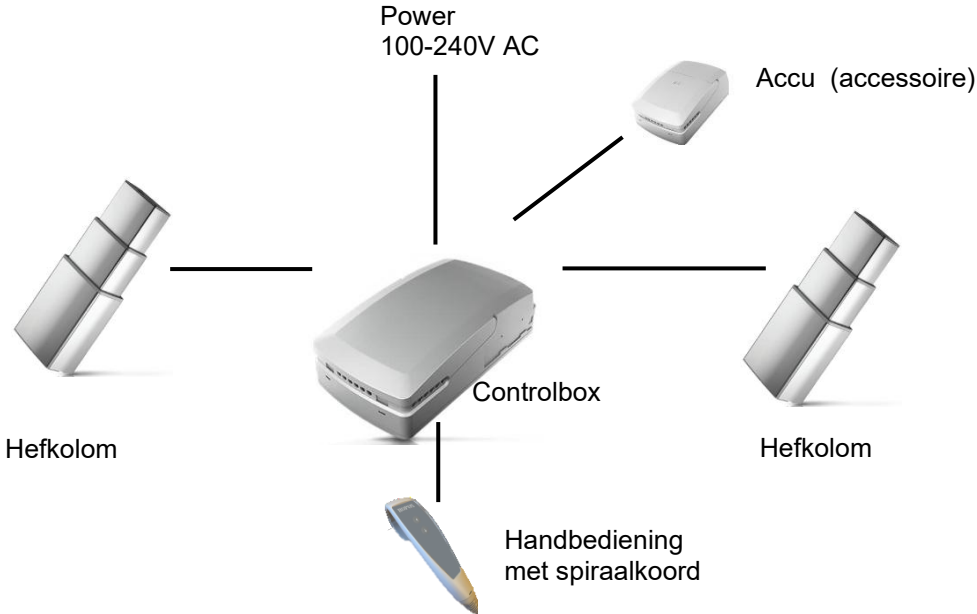

5. Schoonmaak

Schoonmaken kan met lauwwarm water en een universele reiniger/ontsmettingsmiddel. Gebruik een uitgewrongen doek of zachte spons om het product te wassen. Veeg het product af met een doek.

Kussens schoonmaken

Kalkaanslag op de kussens kan worden verwijderd met huishoudreiniger voor badkamers.

	<p>Opmerking! Gebruik geen schoonmaakmiddelen die schuurmiddelen bevatten, b.v. schuurspons, staalwol of schuurpoeder.</p> <p>Dit product is niet ontworpen om te worden gesteriliseerd. Autoclaveren en sterilisatie naast de normale reiniging kunnen de veiligheid en werking van het product aantasten.</p>
-----------------------------------------------------------------------------------	----------------------------------------------------------------------------------------------------------------------------------------------------------------------------------------------------------------------------------------------------------------------------------------------------------------------------

Chemische weerstand

Reinigingsmiddelen die de volgende chemicaliën bevatten, mogen niet worden gebruikt voor reiniging of desinfectie:

Aceton
Ammoniumcarbonaat
Ethylacetaat
Mierenzuur
Zoutzuur
Isopropanol
Methylacetaat
Salpeterzuur
Fosforzuur

Vooraf goedgekeurde reinigingsmiddelen

Naam	Oplossing
Acticlor plus	1000ppm
S90 sanitair	1-3% perzuur
FUTUR, Alkalische reiniger	1% oplossing [pH 9,5]

Desinfectie

	<p>Waarschuwing!</p> <p>Desinfecteer na ieder gebruik om kruisbesmetting te voorkomen.</p>
-------------------------------------------------------------------------------------	---------------------------------------------------------------------------------------------------

	<p>Waarschuwing!</p> <p>Desinfecteer het product niet wanneer het is aangesloten op het elektriciteitsnet en/of in gebruik is bij een patiënt.</p>
-------------------------------------------------------------------------------------	-----------------------------------------------------------------------------------------------------------------------------------------------------------

6. Service en Onderhoud



Opmerking!

Het niet naleven van regelmatig onderhoud kan leiden tot verslechtering van de werking en veiligheid van het product.



Opmerking!

Ropox levert onderdelenlijsten en schakelschema's voor onderhoud en reparatie die verder gaan dan wat in deze handleiding wordt beschreven. Reparaties anders dan beschreven in deze handleiding mogen alleen worden uitgevoerd door Ropox aangewezen servicepersoneel

6.1 Periodiek onderhoud van zijhek

Als het product vochtig of droog wordt gebruikt, bestaat het risico dat het smeermiddel uitdroogt. Naast het controleren van de werking van het vergrendelingsmechanisme voor elk gebruik, wordt aanbevolen om de vergrendelingspen elke 12 maanden periodiek te smeren met een druppel zuurvrije olie.

6.2 Periodiek opladen van de accu

De accu moet minimaal elke 6 maanden worden opgeladen om zijn capaciteit te behouden. Als het product ongebruikt blijft of als de accu wordt losgekoppeld, kan dit leiden tot een verslechtering van de accu capaciteit. Door het accu niveau elke 6 maanden op te laden, wordt de levensduur verlengd.

6.3 Vervanging van accu



Opmerking!

De accu moet minimaal om de 4 jaar worden vervangen.

6.4 Probleemoplossen

Observatie/probleem	Controleer het volgende of:
De Mobilio douchestretcher beweegt niet op en neer als de handbediening wordt ingedrukt	<ol style="list-style-type: none">1. Het product is aangesloten op 230v en de LED-indicator van de controlbox licht groen op2. Motorkabels zijn aangesloten op de controlbox3. Handbediening is aangesloten op de controlbox4. Als het product wordt gebruikt met een accu , controleer dan of deze is opgeladen.5. Motoren zijn niet heet en overbelast, of worden belemmerd tijdens het in hoogte verstellen .
Handbediening defect	<ol style="list-style-type: none">1. Bestel een nieuwe handbediening
De Mobilio Douchestretcher staat niet horizontaal / waterpas	<ol style="list-style-type: none">1. Voer een "Reset" uit Houd zowel de omhoog ▲ als de omlaag ▼ knop tegelijkertijd ingedrukt, houd deze druk ingedrukt totdat de controlbox ca. 10 keer een piepsignaal afgeeft. Druk vervolgens op de knop omlaag ▼ totdat het product zijn laagste stand heeft bereikt

6.5 Kalibratie van hefkolommen

Hefkolommen worden vanuit de fabriek afgesteld en gekalibreerd. Als ze gelijktijdig moeten worden gekalibreerd, gebruikt u de Reset-procedure.

7. Milieuoverwegingen

Het product is niet bedoeld voor verwijdering als gemeentelijk afval. Correcte demontage, sortering en verwijdering van componenten moet worden uitgevoerd door afvalbeheer en aangeboden voor recycling



Onderdeel	Aanbeveling voor verwijdering
Douchebak	Hard plastic
Kussens	Zacht kunststof
Zijhek	Oud ijzer
Frame en wielen	Oud ijzer
Controlbox	Elektronica
Hefkolommen	Aluminium of elektronica
BA19 Accu	Accu recycling

8. Reserveonderdelen

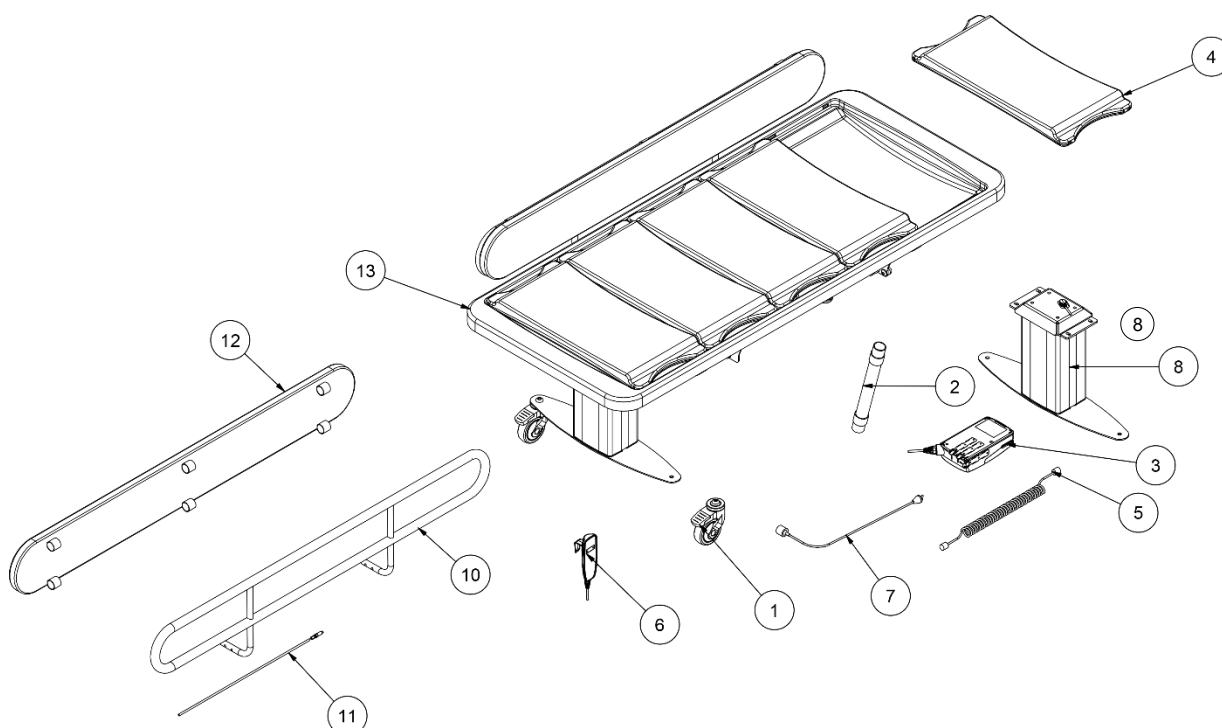

#	Naam	Item nummer
1	Remwiel incl. bout	40-30200-1
2	Flexibel. afvoer sl. ø40/40 nop	97001159
3	Controlbox CO61	97001720
4	Kussens	40-25030-2
5	Motor kabel	97001724
6	Handbediening	97001655
7	Netsnoer	97000427
8	Hefkolom	40-31201-1

#	Naam	40-31406	40-31410	40-31411
10	Zijhek compleet*	40-31196-2	40-31197-2	40-31197-2
11	Losse onderdelen voor zijhek	40-30198-1	40-30199-1	40-30199-1
12	Kussens voor zijhek	40-25782-2	40-25783-2	40-25783-2
13	Douchebak	40-40090-060	40-40090-061	40-40090-062

*Zijhek compleet bevat benodigde losse onderdelen voor montage

Centraal remsysteem (accessoire)

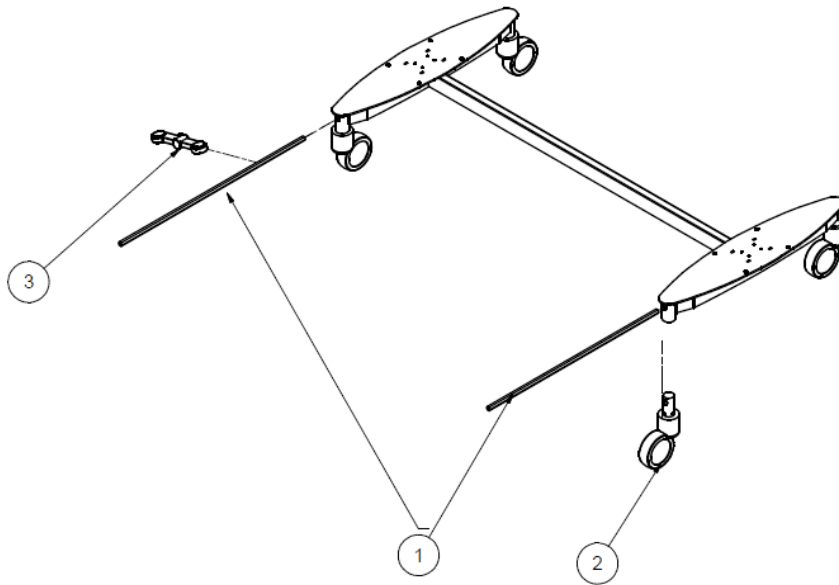

#	Naam	Item nummer
1	Assen voor centraal remsysteem	40-30190-1
2	Wiel met centrale rem Ø100	97003067
3	Vergrendel pedaal met rode en groene knop	97003068

9. Accessoires

Er zijn een aantal configuratie-opties beschikbaar. Dergelijke opties worden meestal bij de eerste levering geïnstalleerd op het product geleverd.



Waarschuwing!

Alleen gekwalificeerd personeel mag reserveonderdelen en accessoires achteraf inbouwen.



Voorzichtig!

Gebruik geen andere reserveonderdelen of accessoires dan die zijn gespecificeerd voor het product.

9.1 Accu

Mobilio kan worden gevoed door een accu die afzonderlijk kan worden besteld of op het product kan worden gemonteerd. Volg altijd de instructies voor correct gebruik en installatie cf. 4.3.

Item nummer: **40-30762**



9.1 Batterij, verwijderbaar

Mobilio kan worden gebruikt als een geïntegreerde batterijoplossing met een verwijderbare batterij. Deze wordt samen met het product besteld en in de fabriek gemonteerd. Een verwijderbaar batterijsysteem kan niet achteraf worden besteld.

Item nummer: **40-30772**

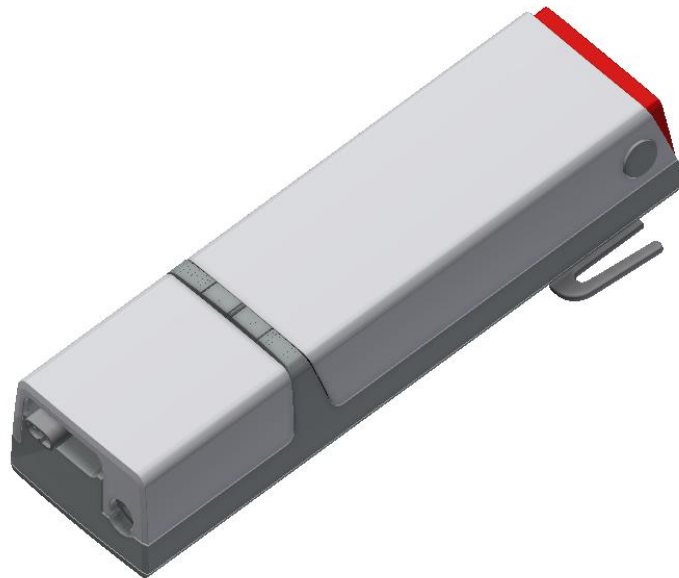

9.2 Centraal remsysteem



Item nummer	Maat	Nummer
40-30768-1	L= 146cm	1
40-30767-1	L= 178cm	1
40-30766-1	L= 210 cm	1

9.3 Rugverstelling

Kan worden nageleverd incl. 2 extra kussens.

Artikelnr .: 40-25031

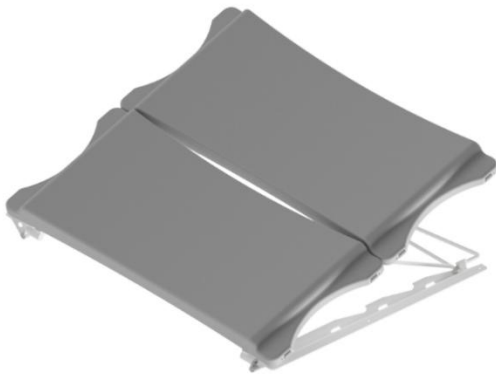

Af fabriek gemonteerd.

Artikelnr .: 40-25032

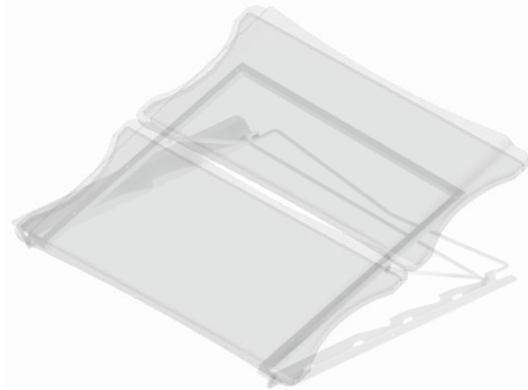

9.4 Hek tbv uiteinden

Artikelnummer: 40-25038



10. Elektromagnetische compatibiliteit

10.1 Geschikte omgeving

Het product is geschikt voor gebruik thuis, in kinderdagverblijven, dagverblijven voor mensen met een lichamelijke of geestelijke handicap of in ziekenhuizen, behalve in de buurt van actieve HF-chirurgische apparatuur en RF-afgeschermdde ruimten voor een elektromedisch magnetische resonantie beeldvormingsstelsel waar de intensiteit van elektromagnetische storingen hoog is.

10.2 Essentiële prestaties

Het apparaat heeft geen essentiële prestaties. In geval van verlies of verslechtering van de prestaties kan de gebruiker het product openen en loskoppelen.

10.3 Aangrenzend en gestapeld gebruik

	<p>Waarschuwing!</p> <p>Het gebruik van deze apparatuur naast of gestapeld met andere apparatuur moet worden vermeden, aangezien dit een onjuiste werking kan veroorzaken. Als dergelijk gebruik noodzakelijk is, moet deze apparatuur en andere apparatuur vóór gebruik worden geobserveerd om te verifiëren dat ze normaal werken</p>
-------------------------------------------------------------------------------------	------------------------------------------------------------------------------------------------------------------------------------------------------------------------------------------------------------------------------------------------------------------------------------------------------------------------------------------------

10.4 Kabels

Kabel onderdeel	Lengte
Stroomkabel	3,2 meter
Manuele operatie	ca. 5 meter uitgeklapt

	<p>Waarschuwing!</p> <p>Het gebruik van andere accessoires, transducers en kabels dan die welke door de fabrikant zijn gespecificeerd of geleverd, kan leiden tot verhoogde elektromagnetische emissies of verminderde elektromagnetische immuniteit van deze apparatuur en resulteren in onjuiste werking.</p>
-----------------------------------------------------------------------------------	------------------------------------------------------------------------------------------------------------------------------------------------------------------------------------------------------------------------------------------------------------------------------------------------------------------------

10.5 RF mobiele apparatuur

	<p>Waarschuwing!</p> <p>Draagbare RF-communicatieapparatuur (inclusief randapparatuur zoals antennekabels, externe antennes en mobiele telefoons) mag niet dichterbij dan 30 cm (12 inch) bij enig onderdeel van het product worden gebruikt, inclusief kabels die door de fabrikant zijn gespecificeerd. Als u dit niet doet, kan dit de prestaties van het product in gevaar brengen.</p>
-----------------------------------------------------------------------------------	----------------------------------------------------------------------------------------------------------------------------------------------------------------------------------------------------------------------------------------------------------------------------------------------------------------------------------------------------------------------------------------------------

10.6 Naleving van emissie- en immuniteitsnormen

Het product is getest en compatibel bevonden met EMC volgens EN60601-1-2: 2015 voor punt 7 en punt 8. De documentatie is getest en voldoet aan EN60601-1-2: 2015 voor punt 5

10.6.1 Emissieklasse en -groep

Fenomenen	Test methode	Cijfer	Groep
Geleide RF-emissies	EN 55011	Klasse B	Groep 1
Uitgestraalde RF-emissies	EN 55011	Klasse B	Groep 1
Harmonische stroomemissies	EN 61000-3-2	Klasse A, eerste klasse	-
Spanningswisselingen, spanningsschommelingen en flikkering	EN 61000-3-3	-	-

10.6.2 Testniveau immuniteit

Fenomenen	Test methode	Immuniteitstest niveau
Ongevoeligheid voor elektrostatische ontlading	EN 61000-4-2	+/- 8 kV-contact +/- 2, 4, 8, 15 kV lucht
Ongevoeligheid voor elektrostatische ontlading – I/O SIO/SOP-poorten	EN 61000-4-2	+/- 8 kV contact, +/- 2, 4, 8, 15 kV lucht Connectoren worden getest. Test geen pinnen, aangezien ze niet kunnen worden aangeraakt of aangeraakt, onder de omstandigheden van het beoogde gebruik.
Immuniteit van uitgestraalde RF-elektromagnetische velden	EN 61000-4-3	10 V/m 80 MHz tot 800 MHz 20 V/m 800 MHz tot 2,5 GHz 10 V/m 2,5 GHz tot 2,7 GHz 80% AM 1kHz

Fenomenen	Test methode	Immunitiestest niveau
Immuniteit voor nabijheidsvelden van draadloze RF-communicatieapparatuur	EN 61000-4-3	385 MHz, 27 V/m, 18 Hz PM (50% duty cycle blokgolf) 450 MHz, 28 V/m, FM +/- 5 kHz dev., 1 kHz sinus 710 MHz, 9 V/m, 217 Hz PM (50% duty cycle blokgolf) 745 MHz, 9 V/m, 217 Hz PM (50% duty cycle blokgolf) 780 MHz, 9 V/m, 217 Hz PM (50% duty cycle blokgolf) 810 MHz, 28 V/m, 18 Hz PM (50% duty cycle blokgolf) 870 MHz, 28 V/m, 18 Hz PM (50% duty cycle blokgolf) 930 MHz, 28 V/m, 18 Hz PM (50% duty cycle blokgolf) 1720 MHz, 28 V/m, 217 Hz PM (50% duty cycle blokgolf) 1845 MHz, 28 V/m, 217 Hz PM (50% duty cycle blokgolf) 1970 MHz, 28 V/m, 217 Hz PM (50% duty cycle blokgolf) 2450 MHz, 28 V/m, 217 Hz PM (50% duty cycle blokgolf) 5240 MHz, 9 V/m, 217 Hz PM (50% duty cycle blokgolf) 5500 MHz, 9 V/m, 217 Hz PM (50% duty cycle blokgolf) 5785 MHz, 9 V/m, 217 Hz PM (50% duty cycle blokgolf)
Elektrische snelle transiënte/burst-immuniteit – AC-voedingspoorten	EN 61000-4-4	+/- 2 kV 100 kHz herhalingsfrequentie
Elektrische snelle transiënte/burst-immuniteit – I/O SIO/SOP-poorten	EN 61000-4-4	+/- 1 kV 100 kHz herhalingsfrequentie
Overspanningsimmunititeit – AC-voedingspoorten	EN 61000-4-5	Lijn-naar-lijn: +/- 0,5, 1 kV lijn naar lijn Lijn-naar-aarde: niet van toepassing, het apparaat is een klasse II-apparaat
Immuniteit voor geleide storingen veroorzaakt door RF-velden - AC-stroompoorten	EN 61000-4-6	3 V (6 V in ISM-banden en amateurradiobanden) 0,15-80 MHz 80% AM 1kHz
Immuniteit voor geleide storingen veroorzaakt door RF-velden – I/O SIO/SOP-poorten	EN 61000-4-6	3 V (6 V in ISM-banden en amateurradiobanden) 0,15-80 MHz 80% AM 1kHz
Immuniteit van het magnetische veld van de netfrequentie	EN 61000-4-8	30 A/min 50 Hz en 60 Hz Test als tafelmodel, gedurende minimaal 1 minuut in elke richting
Spanningsdips, korte onderbrekingen en spanningsvariaties immuniteit	EN 61000-4-11	0% UT; 0,5 cyclus bij 0°, 45°, 90°, 135°, 180°, 225°, 270° en 315° 0% UT; 1 cyclus bij 0° 70% UT; 10 cycli bij 0° 0% UT; 250 cycli bij 0°
a) De ISM-banden (industriële, wetenschappelijke en medische) tussen 0,15 MHz en 80 MHz zijn 6,765 MHz tot 6,795 MHz; 13,553 MHz tot 13,567 MHz; 26,957 MHz tot 27,283 MHz; en 40,66 MHz tot 40,70 MHz. De amateurradiobanden tussen 0,15 MHz en 80 MHz zijn 1,8 MHz tot 2,0 MHz. 3,5 MHz tot 4,0 MHz. 5,3 MHz tot 5,4 MHz. 7 MHz tot 7,3 MHz. 10,1 MHz tot 10,15 MHz. 14 MHz tot 14,2 MHz. 18,07 MHz tot 18,17 MHz. 21,0 MHz tot 21,4 MHz. 24,89 MHz tot 24,99 MHz. 28,0 MHz tot 29,7 MHz en 50,0 MHz tot 54,0 MHz.		

11. Klacht

Zie algemene verkoop- en leveringsvoorwaarden op www.ropox.dk



ROPOX A/S

Ringstedgade 221
DK – 4700 Næstved
Tel.: +45 55 75 05 00
E-mail: info@ropox.dk
www.ropox.dk