

ROPOX™

BETTER WAYS TO BETTER DAYS

- A PART OF AddLife®

CE

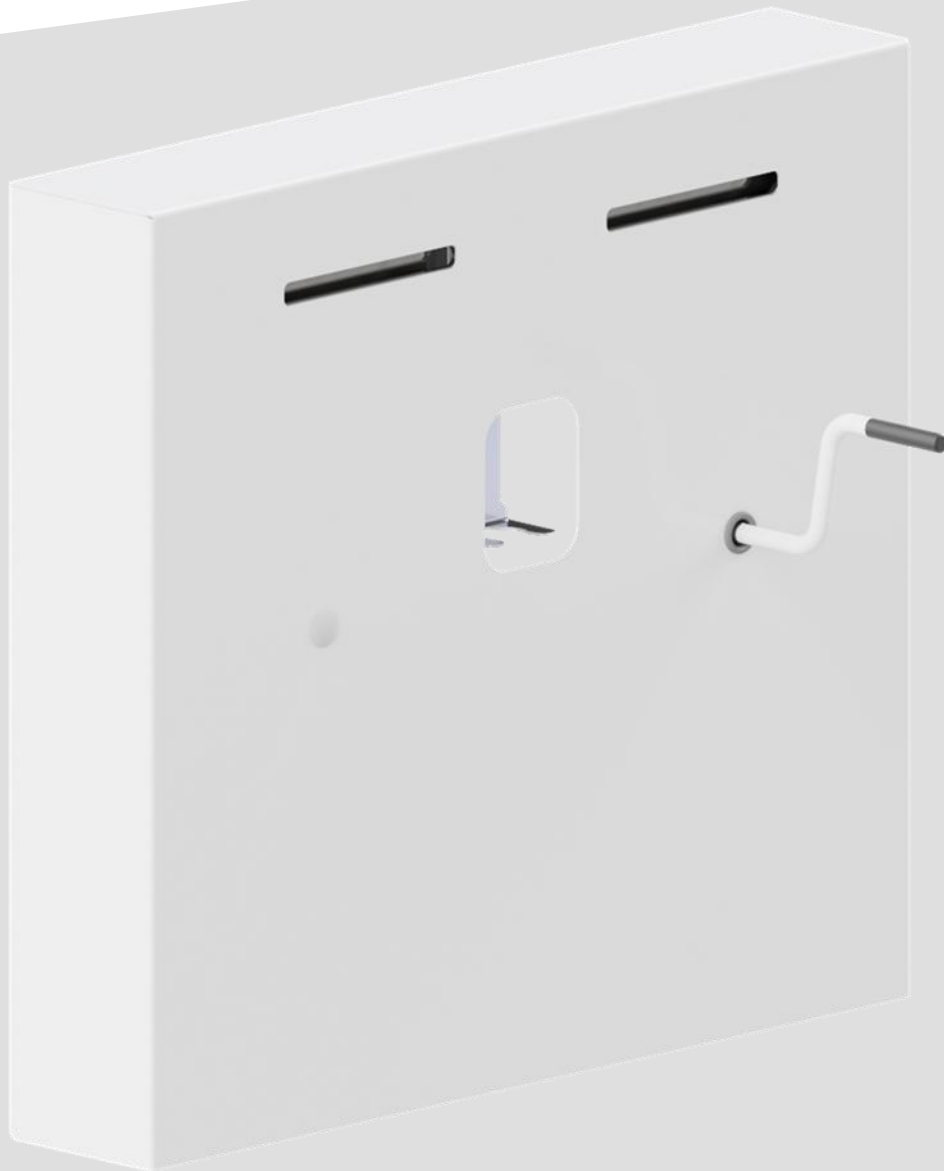

Ropox StandardLine Manuelle Einheit

40-14760, 40-14765



Benutzerhandbuch und Montageanleitung

Verbleibt beim Kunden!

Inhaltsverzeichnis

1.	SYMBOLERKLÄRUNG	3
2.	SICHERHEIT	3
2.1	PRODUKTKENNZEICHNUNG	5
3.	ALLGEMEINE AUSKÜNFTE	6
3.1	PRODUKTINFORMATION	6
3.2	PRODUKTBESCHREIBUNG	6
3.3	BESTIMMUNGSGEMÄÙE VERWENDUNG	6
3.4	GEEIGNETER OPERATOR	6
3.5	ESSENZIELLE LEISTUNG	6
3.6	NICHTKLINISCHE MERKMALE	7
3.7	KLINISCHE MERKMALE	7
3.8	MAÙZEICHNUNGEN	7
4.	MONTAGEANLEITUNG	8
4.1	INSTALLATIONSINFORMATION	8
4.2	ANSCHLUSSADAPTER	10
4.3	KOMPONENTENLISTE	11
4.4	ZUBEHÖR	13
4.5	MONTAGE DES PRODUKTS	15
5.	FUNKTIONSPRÜFUNG	24
6.	SICHERHEITSHINWEISE	24
7.	REINIGUNG	25
8.	FEHLERSUCHE	25
9.	WARTUNG	26
9.1	WARTUNGSSCHEMA	27
9.2	ZUGANG ZU DEN ROHRLEITUNGEN	28
10.	ERSATZTEILE	29
11.	RÜCKSICHT AUF DIE UMWELT	29
12.	REKLAMATION	30

1. Symbolerklärung

Warnung Indikation einer potenziell gefährlichen Situation. Wenn nicht vermieden, kann diese schwere Verletzungen oder den Tod zur Folge haben.	
Vorsichtig Indikation einer potenziell gefährlichen Situation, die leichte oder moderate Verletzungen zur Folge haben kann. Das Symbol wird auch zur Warnung vor falscher Verwendung benutzt.	
Achtung Dieses Symbol macht auf die richtige Anwendung und Handhabung des Produkts aufmerksam.	

2. Sicherheit

	<p>Vor Ingebrauchnahme müssen Sie diese Anleitung durchgelesen und verstanden haben. Diese Anleitung ist immer in der Nähe des Produkts aufzubewahren.</p> <p>Anwendung, Montage und Wartung dieses Produkts sind gemäß dieser Anleitung auszuführen, um gefährliche Situationen zu vermeiden, die zu Personenverletzungen führen können.</p> <p>Das Produkt darf nur gemäß den Anweisungen in dieser Anleitung verwendet werden. Jede Abweichung davon kann Personenverletzungen, gefährliche Situationen und/oder Produktschäden zur Folge haben.</p> <p>Jede Person, die dieses Produkt montiert oder verwendet – entweder als Operator oder Patient – muss die erforderlichen Sicherheitsanweisungen in dieser Anleitung beachten.</p>
--	--



Um Produktschäden zu vermeiden, sind die Anweisungen dieser Anleitung immer zu beachten und befolgen. Nichterfüllung dieser Anweisungen kann die Sicherheit des Produkts beeinträchtigen.

Reparaturen, Demontage, Montage, individuelle Hinzufügungen, Einstellungen oder Änderungen des Produkts dürfen nur gemäß dieser Anleitung und von qualifiziertem Ropox-Personal ausgeführt werden. Wenn das Produkt von einem Patienten benutzt wird, dürfen keine Reparaturen oder Wartung ausgeführt werden.

Dieses Produkt darf von Kindern nicht benutzt werden – nur unter Aufsicht eines Erwachsenen, der diese Anleitung gelesen und verstanden hat. Dieses Produkt ist kein Spielzeug.

Wenn das Produkt Fehler oder Schäden aufweist, darf es nicht verwendet werden, bevor eine Reparatur oder ein Austausch durchgeführt worden ist.



Die Informationen dieser Anleitung basieren auf richtiger Montage gemäß der Montageanleitung dieses Produkts.

Ropox übernimmt keine Verantwortung, wenn das Produkt in Abweichung von den Anweisungen in dieser Anleitung und/oder in der Montageanleitung verwendet wurde.

Ropox behält sich das Recht vor, diese Anleitung und Referenzdokumenten jederzeit und ohne Ankündigung zu ändern.

2.1 Produktkennzeichnung

22-01-25
 REF 40-14760-1 SN N45-XXXX UK CA
StandardLine Washbasin IPX6





Ropox StandardLine Unit Manual, R
 Incl. hand-crank and plumbing kit
 Max load: 200 kg Mass of product: 28 kg



05707581015120+N45-XXXX





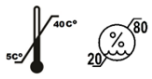

ROPOX™ WEB.: www.ropox.dk

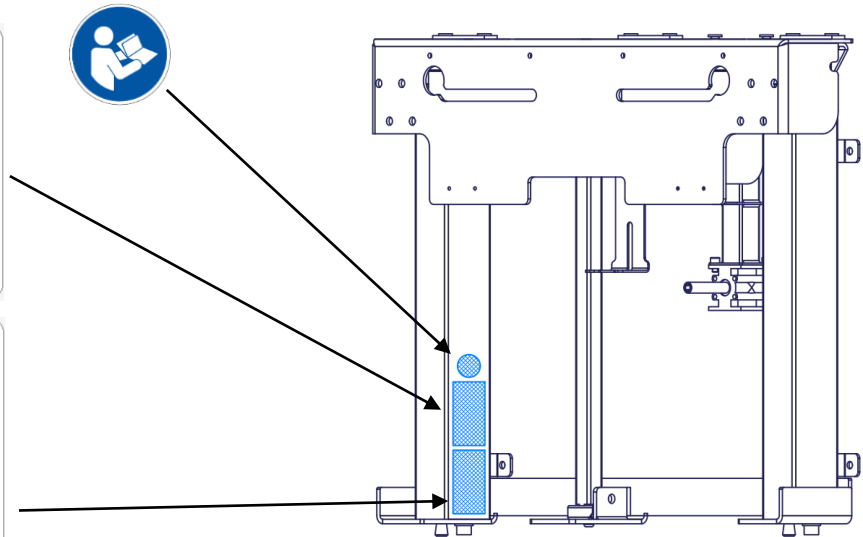
Ropox A/S,
 Ringstedgade 221, DK-4700 Naestved
 TLF: +45 5575 0500, E-mail: Info@ropox.dk

Transport & storage



	Dieses Produkt ist CE-gekennzeichnet gemäß: Europäische Verordnung über Medizinprodukte (EU) 2017/745 Die Richtlinie 2011/65/EU des Europäischen Parlaments und des Rates, RoHS
	Name und Adresse des Herstellers
	Herstellungsdatum
REF	Warennummer
SN	Seriennummer
	Siehe die Anleitung für wichtige sicherheitsbezogene Informationen, Warnungen und Sicherheitsmaßnahmen
	Darf nicht als unsortierte kommunale Abfälle entsorgt werden. Das Produkt ist zur Entsorgung an eine geeignete Sammelstelle für das Recycling zu bringen
	Betriebs- und Aufbewahrungstemperatur muss im Bereich von 5-40 C° liegen
	Anleitung vor Ingebrauchnahme durchlesen

3. Allgemeine Auskünfte

3.1 Produktinformation

Hersteller	Ropox A/S Ringstedgade 221 DK-4700 Naestved +45 55 75 05 00 E-Mail: Info@ropox.com	CH REP	Promefa SA Chemin Praz-Devant 12, 1032 Romanel-sur-Lausanne, Suisse +41 44 872 97 79 promefa@promefa.ch
Varianten	Warennummer	Modell	Konfiguration
	40-14760	StandardLine Manuell	Einheit, rechte Hand
	40-14765	StandardLine Manuell	Einheit, linke Hand
Lebenserwartung	5 Jahre		
MDR-Klasse (EU) 2017/745	Klasse I		
Höhenverstellung	30cm		
Max. Benutzergewicht nach der Norm ISO 17966:2016	40-14760/40-14765	Einheit	200kg
	40-15621	WBR-200	165kg
	40-15623/40-15633	WBR-100	200kg
	40-15624/40-15634	WBR-101	200kg
	40-15625/40-15635	WBR-102	200kg
	40-15626/40-15636 40-15637	WBR-103 WBR-105	200kg 200kg
Verwendungstemperatur	-10 °C bis +50 °C Transport und Aufbewahrung +5 °C bis +40 °C Verwendung		
Feuchtigkeit	20-80% (nicht kondensierend)		
Bestimmte Umgebungen	Dieses Produkt darf nur in folgenden Bereichen eingesetzt werden: - Professionelle Gesundheitspflege - Heimpflegeumgebungen		
Materialien in Kontakt mit dem Patienten	Einheit Mischbatterie	Geschweißte Stahlrohre St.37, Aluminium Chrom	
Zubehör	40-40935 40-44040 40-44039 40-14782 40-14783	Stöpsel mit Überlauf Oras Saga 3910F Oras Clinica 5611B Installationsabdeckung verlängert, werkseitig montiert Installationsabdeckung verlängert, nachgerüstet	

3.2 Produktbeschreibung

Der StandardLine Waschtisch ist eine gute Wahl für einen hochwertigen Waschbeckenheber, der sowohl für Privathaushalte als auch für Pflegeheime, Einrichtungen und Krankenhäuser geeignet ist. Sie können jedes verschraubte Waschbecken mit einem Abstand zwischen den Schrauben von 15–40 cm frei wählen. Der Heber hat einen Verstellbereich von 30 cm. Die Einheit hat ein einfaches und schlankes Design, das die Rohrleitungen und den Abfluss verbirgt, was sie unauffälliger macht.

3.3 Bestimmungsgemäße Verwendung

Der StandardLine Waschtisch ist ein Waschbeckenheber für Menschen mit einer Behinderung. Er wird für anschraubbare Waschbecken für besondere Bedürfnisse und Benutzer verwendet. Aus diesem Grund kann er in der Höhe verstellt werden.

3.4 Geeigneter Operator

Das Lesen und Verstehen dieser Anleitung reichen für einen geeigneten Operator gut aus. Kinder sind keine geeigneten Operatoren.

3.5 Essenzielle Leistung

Das Produkt hat keine essenzielle Leistung. Verlust der Funktion/Leistung wird kein Risiko für den Patienten oder Benutzer zur Folge haben.

3.6 Nichtklinische Merkmale

Die Höhenverstellung bietet eine bessere Ergonomie für den Benutzer an.

3.7 Klinische Merkmale

Bei Verwendung wie vom Hersteller vorgesehen, bietet dieses Produkt den Patienten keine klinisch nachgewiesenen Vorteile an.

3.8 Maßzeichnungen

40-14760
(30 cm)

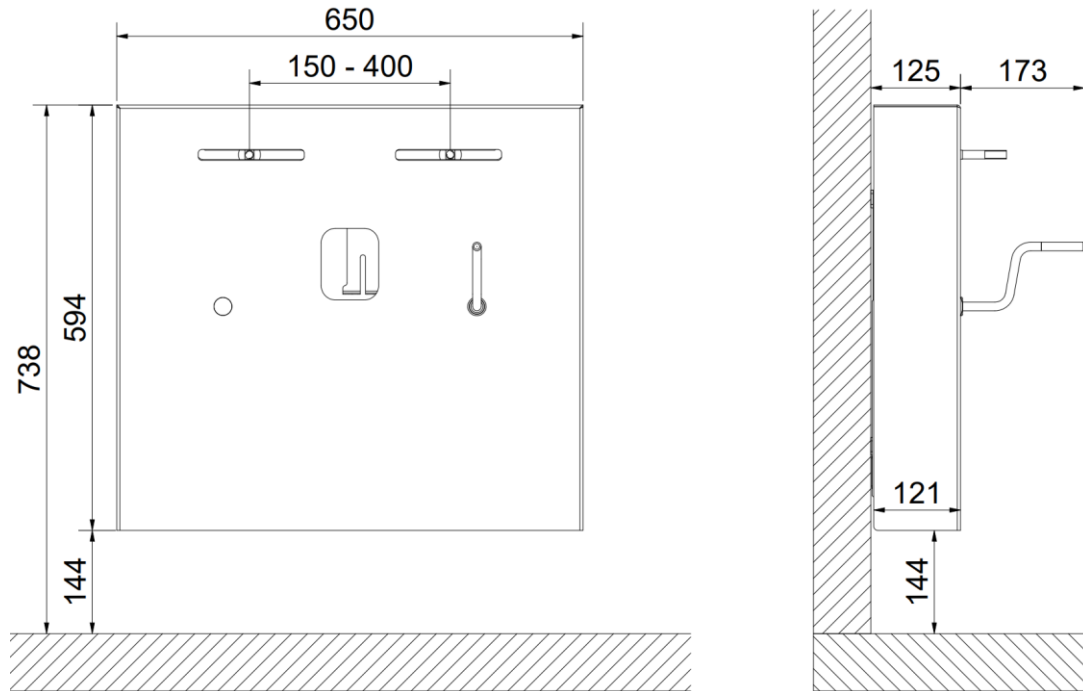

HINWEIS: Alle Maße sind in mm

3.9 Bedienung des Produkts

Handkurbel

Die Höhe des Beckens kann durch Drehen der Handkurbel im und gegen den Uhrzeigersinn eingestellt werden.



verstellt das Becken nach oben.



verstellt das Becken nach unten.



Warnung!

Produkt immer anbringen, so dass es sich im ganzen Anwendungsbereich ungehindert bewegen kann, ohne mit Gegenständen zu kollidieren. Abweichungen davon können einen Verlust der Stabilität des Produkts verursachen. Besondere Aufmerksamkeit ist geboten, um sicherzustellen, dass sich keine Kinder oder Erwachsene unter dem Produkt aufhalten, da Klemmgefahr besteht.

4. Montageanleitung

4.1 Installationsinformation

Konstruktion

Die Wand muss aus einem für Nassräume geeigneten und schraubfesten Material hergestellt sein. Der schattierte Bereich zeigt den Mindestbereich zur Wandverstärkung.

Das Produkt hat einen Belastungstest nach der Norm DS/ISO 17966:2016 bestanden. Das maximale Benutzergewicht ist wie folgt:

40-14760/40-14765: 200kg

40-15621: 165kg

40-15627: 165kg

40-15623/40-15633: 200kg

40-15624/40-15634: 200kg

40-15625/40-15635: 200kg

40-15626/40-15636: 200kg

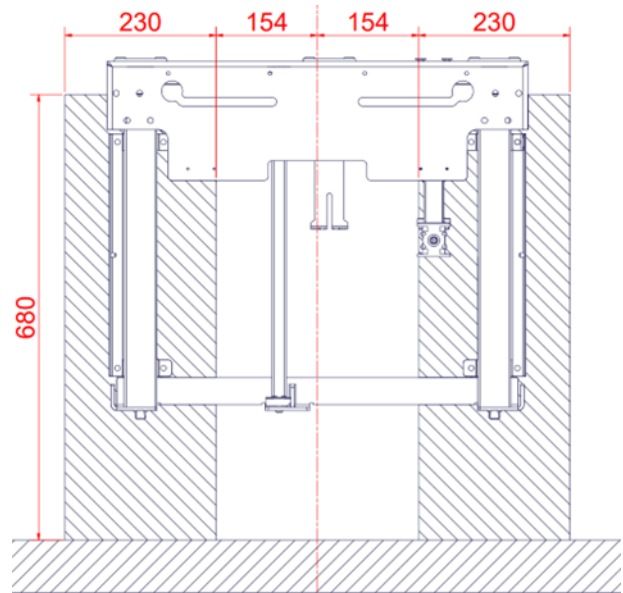

Max. Belastung der oberen Schrauben

Wandmontage: 70 kg/Schraube

Mit Einstellschrauben: 35 kg/Schraube

Wasserinstallation

Es empfiehlt sich, Wasseranschlüsse und Ablauf nach den angegebenen Maßen im grün schattierten Bereich anzubringen. Der Ablauf ist Ø32 und wird mit einer Ø32x88,5° Biegung abgeschlossen. Der Ablaufanschluss und die Biegung dürfen maximal 100mm aus der Wand herausragen, wenn die Verwendung einer Abdeckkappe für Wasser und Ablauf wünschenswert ist. Es darf nicht höher als 300 mm über dem Boden angebracht werden.

Die Wasserzuführung wird mit 2 Stück 90° gewinkelten Absperrventilen mit 1/2" Außengewinde abgeschlossen. Die Platzierung des Wasseranschlusses sollte nach der Anweisung ausgeführt werden. Für eine optimale Bewegung der Wasserschläuche, empfiehlt es sich, den Wasseranschluss nach oben zu winkeln. Absperrventile dürfen maximal 100mm aus der Wand herausragen, wenn die Verwendung von Abdeckkappen für Wasser und Ablauf wünschenswert ist.

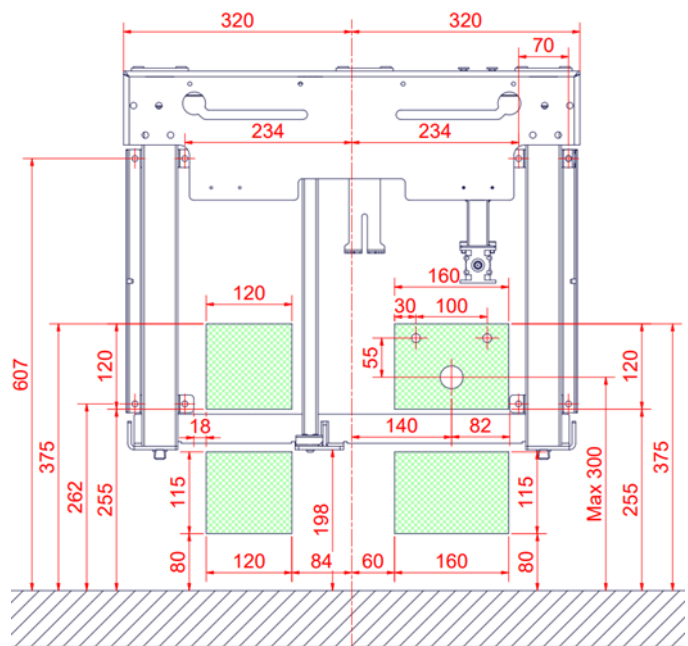

⚠ Beachten Sie, dass Rohrleitungen, die sich unterhalb der unteren Halterung (ca. 200 mm über dem Boden) befinden, nicht von den Abdeckungen abgedeckt werden.

Für den Zukauf von Adapter-Stücken zur Verbindung verschiedener Standardinstallationen, siehe den Abschnitt "**Anschlussadapter**".

Wasser und Ablauf im Boden



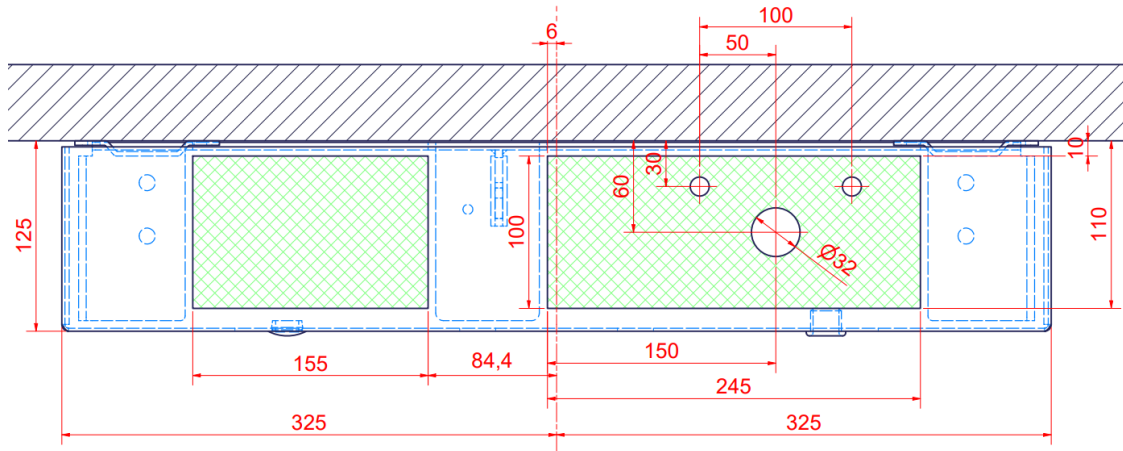



Falls keine Wasseranschlüsse und Abläufe in der Wand möglich sind, sollte diese nach den angegebenen Maßen im grün schattierten Bereich im Boden angebracht werden. Ablauf ist $\text{Ø}32$. Beachten Sie, dass längere Rohrleitungen und Wasserrohre verwendet werden müssen. Siehe Abschnitt 4.2.







4.2 Anschlussadapter

Nachstehende Adapter können zugekauft werden, je nach Installationstyp des Gebäudes.







Wasseranschluss-Adapter

Schlauch vom Waschbecken	Adapter	Installation im Raum (nicht enthalten)
 1/2"	Kein Adapter erforderlich	 1/2" Gewinde
	 1/2" -> 3/8" W.-Nr. 97001670	 3/8" Gewinde
	 1/2" -> 15mm W.-Nr. 97001666	 15mm Rohr

Wasserschlauch, Verlängerung

Schlauch vom Waschbecken	Kupplungsteil	Zusätzlicher Schlauch
	 1/2" -> 1/2" W.-Nr. 97001662	 1/2" x 1/2", 0,5m, Stahl W.-Nr. 97001123
		 1/2" x 1/2", 1m, Kunststoff W.-Nr. 97001120

Ablaufadapter

Ablauf vom Waschbecken	Adapter	Installation im Raum (nicht enthalten)
 Ø32	Kein Adapter erforderlich	 Ø32
	 Ø32 -> Ø40 W.-Nr. 97001660	 Ø40
	 Ø32 -> Ø50 W.-Nr. 97001661	 Ø50

Ablauf, Verlängerung

Ablaufschlauch vom Waschbecken	Verbindungsstufe	Zusätzlicher Ablaufschlauch
 Ø32	 Ø32-Ø32 W.-Nr. 97001662	 Ø32 Flexschlauch, 32-75cm W.-Nr. 97001172
		 Ø32 Flexschlauch, 40-110cm W.-Nr. 97001161



4.3 Komponentenliste



StandardLine Hebeeinheit

	StandardLine Hebeeinheit	1x	
40*14760-005	Äußere Kappe v2	1x	
40*14770-085	Innere Kappe v2	1x	
40*14770-087	Halterung der Innenabdeckung	2x	
20*60320-548	Handkurbel	1x	
40-14776-2	Sanitärkit, Standardline	1x	
<i>Inkl.</i>			
97001601	Prevex siphon	1x	
97001136	Anschlussschlauch, 3/8" x 1/2" 700 mm	2x	
97001172	Flex. Ablaufschlauch ø32/32 Stutzen	1x	
97001035	32x88,5° weiß PP Wafix-Krümmen HT	2x	
96000170	Strips, schwarz 4,8/290mm	2x	
97001605	Prevex 100mm Verlängerung	1x	
95091070	Blehschraube ø4,8x70	1x	
96000170	Kabelbinder 4,8/290 mm	2x	

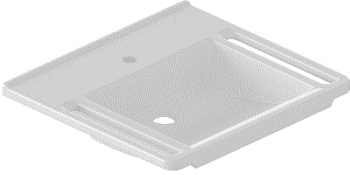
95027572	Wandschraube 7,5 x 72	8x	
95027579	Wanddübel 10 x 80	8x	
95020412	INSEX Senkkopfschraube M4 x 12	2x	
95051270	Flachrundschraube M12 x 70	2x	
97001467	Montageteile für mit Bolzen	1x	
30*65599-003	Abstandshalter 1,5 mm	6x	
30*65587-001	Abstandshalter 10 mm	4x	

4.4 Zubehör

<p>40-15621 (Keramik)</p>	<p>WBR-200 (Mit Überlauf)</p>	1x	
<p>40-15637 (Verbundmaterial)</p>	<p>WBR-105 (Ohne Überlauf)</p>	1x	
<p>40-15623 (Verbundmaterial)</p> <p>oder</p> <p>40-15633 (Verbundmaterial)</p>	<p>WBR-100-1 (Ohne Überlauf)</p> <p>WBR-100-2 (Mit Überlauf)</p>	1x	
<p>40-15624 (Verbundmaterial)</p> <p>oder</p> <p>40-15634 (Verbundmaterial)</p>	<p>WBR-101-1 (Ohne Überlauf)</p> <p>WBR-101-2 (Mit Überlauf)</p>	1x	
<p>40-15625 (Verbundmaterial)</p> <p>oder</p> <p>40-15635 (Verbundmaterial)</p>	<p>WBR-102-1 (Ohne Überlauf)</p> <p>WBR-102-2 (Mit Überlauf)</p>	1x	
<p>40-15626 (Verbundmaterial)</p> <p>oder</p> <p>40-15636 (Verbundmaterial)</p>	<p>WBR-103-1 (Ohne Überlauf)</p> <p>WBR-103-2 (Mit Überlauf)</p>	1x	

40-44040	Oras Saga 3910F	1x	
40-44039	Oras Clinica 5611B	1x	
40-40935	Stöpsel mit Überlauf	1x	
40-14782	Installationsabdeckung verlängert <i>(werkseitig montiert)</i>	1x	
40-14783	Installationsabdeckung verlängert <i>(zur Nachrüstung)</i>	1x	

4.5 Montage des Produkts

Vor der Montage prüfen, ob alle Teile gemäß der Komponentenliste beigefügt sind.

	<p>Vorsichtig! Montage muss immer von kompetentem Personal ausgeführt werden.</p>
---	--

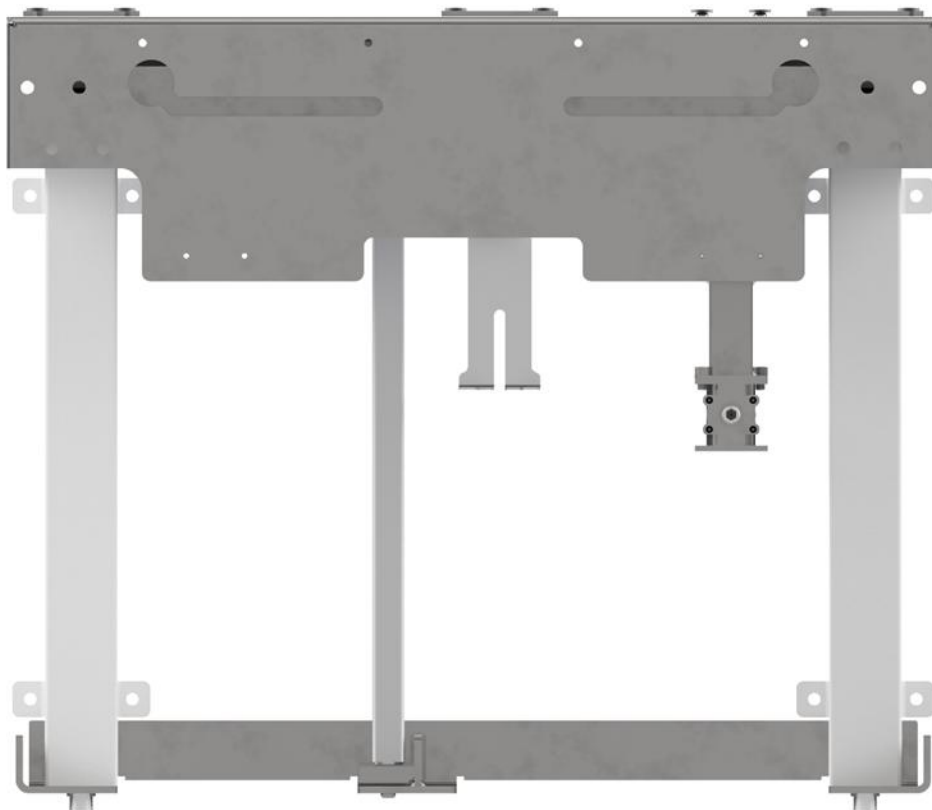

StandardLine wird teilweise zusammengesetzt geliefert.

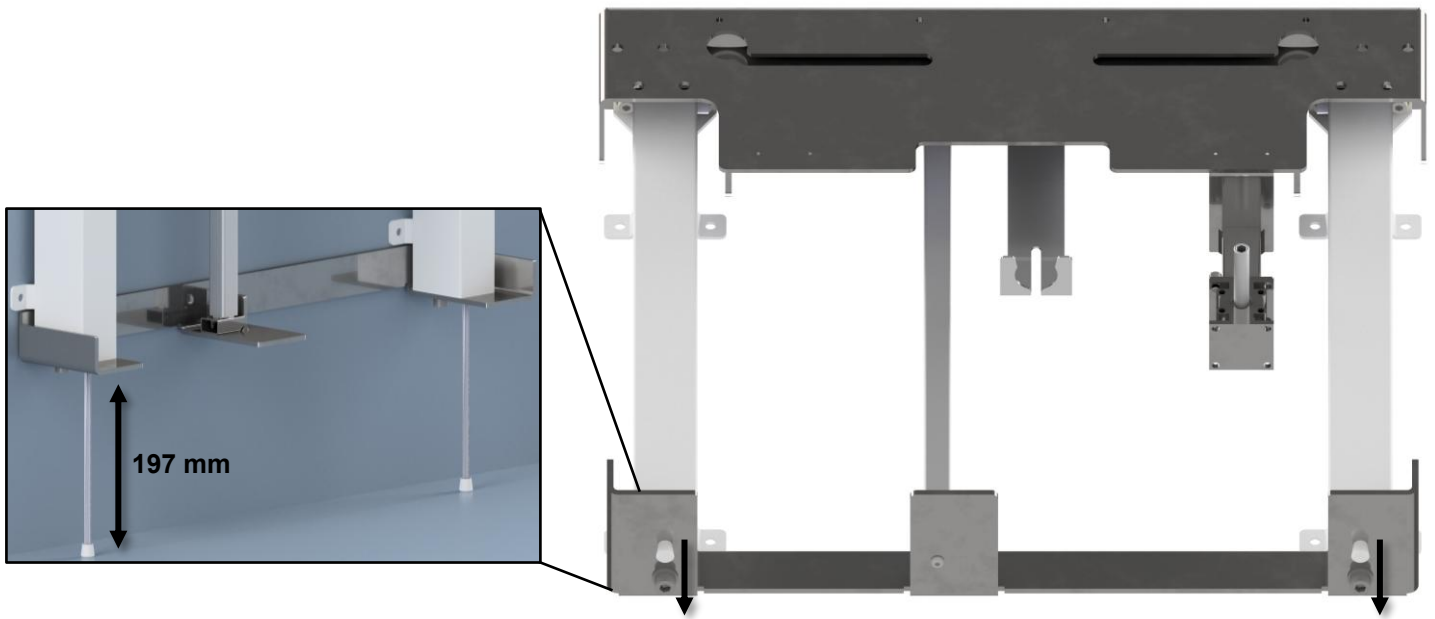

Die Stellschrauben **etwa 197 mm** unter dem Bodenbeschlag einschrauben.

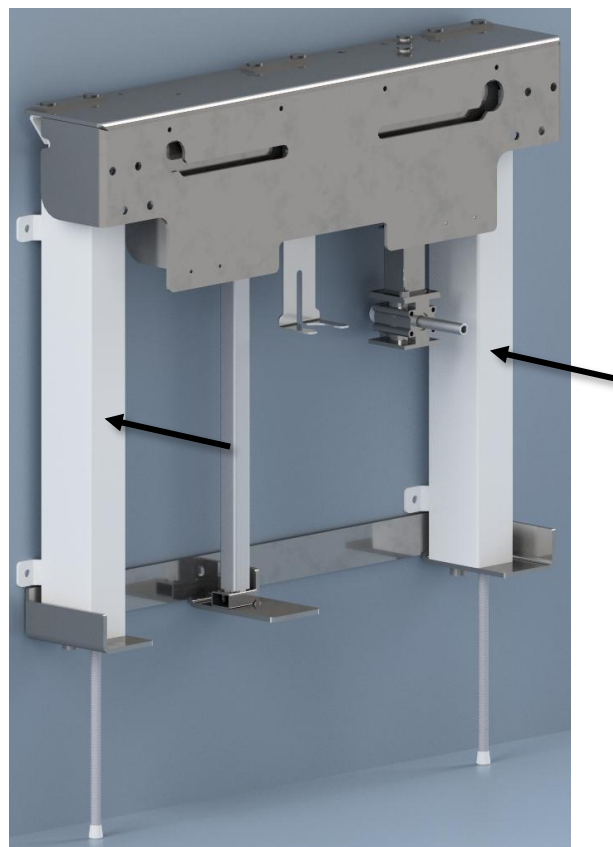

Platzieren Sie die Hubeinheit an der Wand und markieren Sie die Löcher für die Schrauben. Achten Sie darauf, dass die Einheit waagrecht ist.
Bohren Sie die Löcher und verwenden Sie die mitgelieferten **Dübel**.

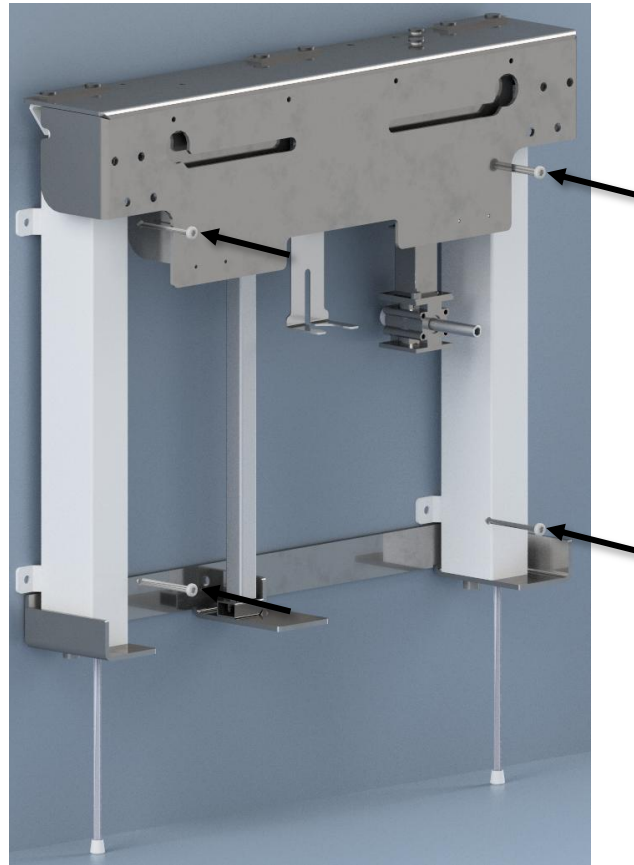

Befestigen Sie die Einheit mit 4 Schrauben an der Wand an der Innenseite der Beine.

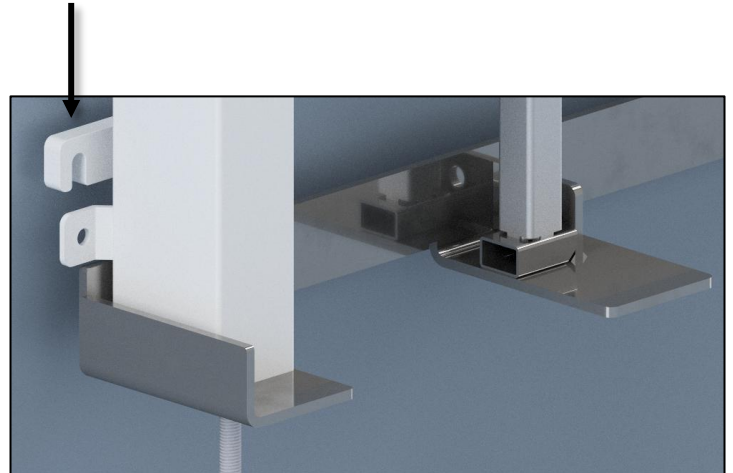

Wenn die Wand uneben ist oder die Einheit aufgrund von Sockelleisten von der Wand wegbewegt werden muss, verwenden Sie die Abstandshalter.

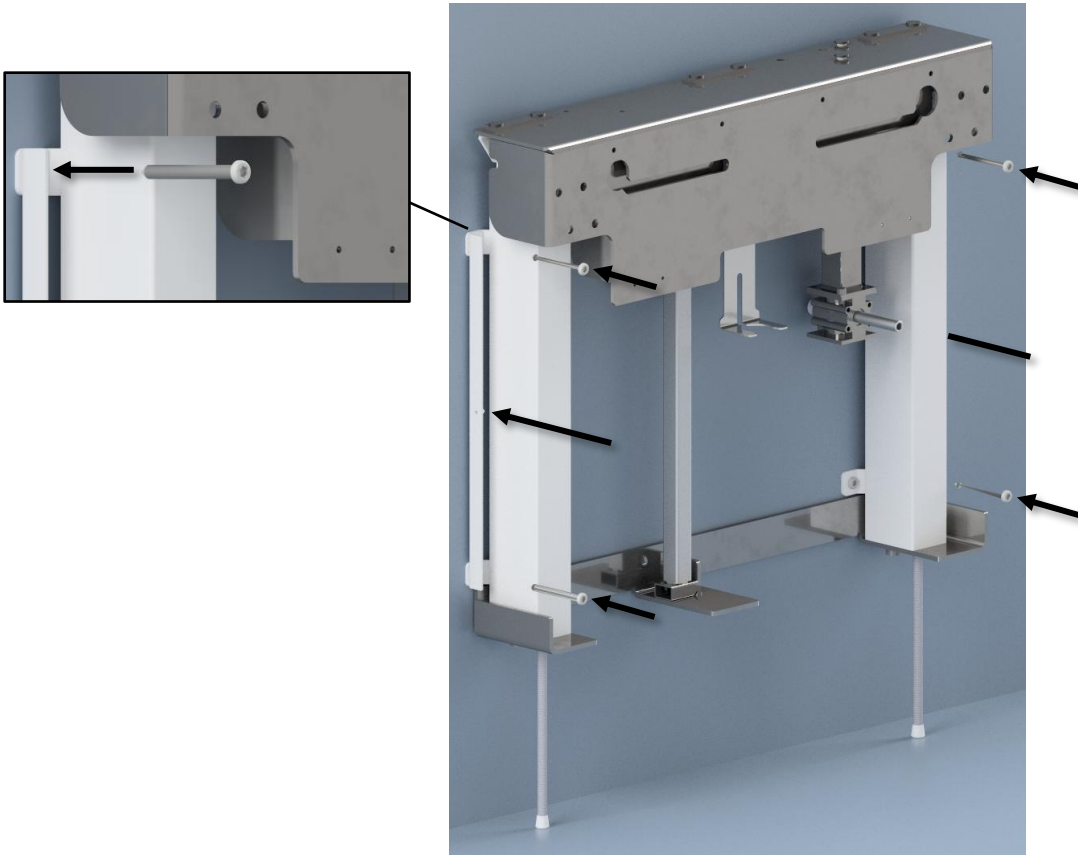

Befestigen Sie die Einheit mit 4 Schrauben an der Wand an der Außenseite der Beine.
 Befestigen Sie die Schrauben durch die innere Abdeckungshalterung.

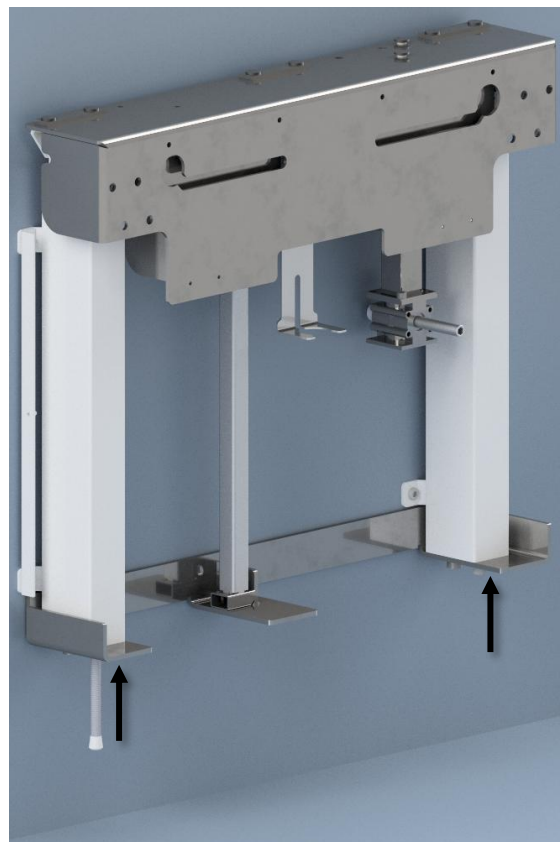

Schrauben Sie die Einstellschrauben ganz in die Beine, um sie zu verbergen.
 Es wird empfohlen, sie am Boden aufliegen zu lassen, wenn die Wandkonstruktion nicht ausreichend tragfähig ist. Weitere Informationen finden Sie in Abschnitt 4.1.



Schieben Sie den Siphon in die Halterung.



Befestigen Sie die Schrauben für das Waschbecken in den Schlitzern der oberen Halterung.
Die Schrauben können seitlich verstellt werden, um die Montage verschiedener Becken zu ermöglichen.

Ob

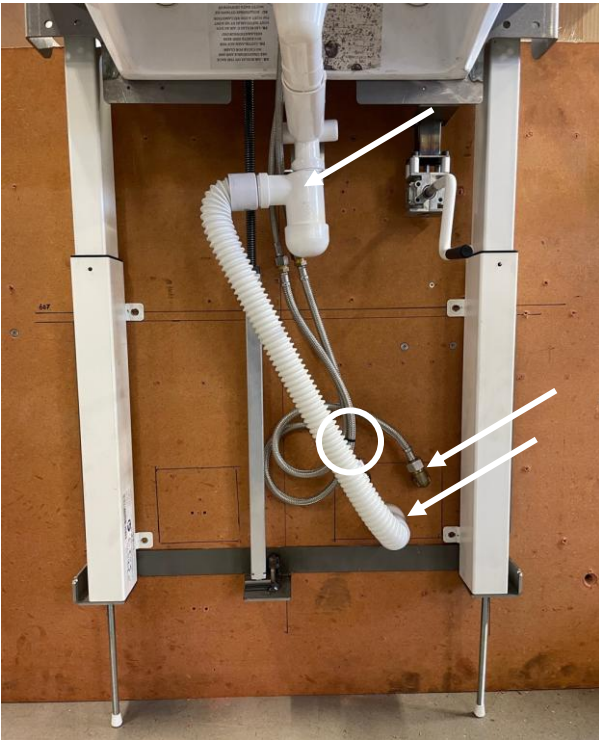

Unten

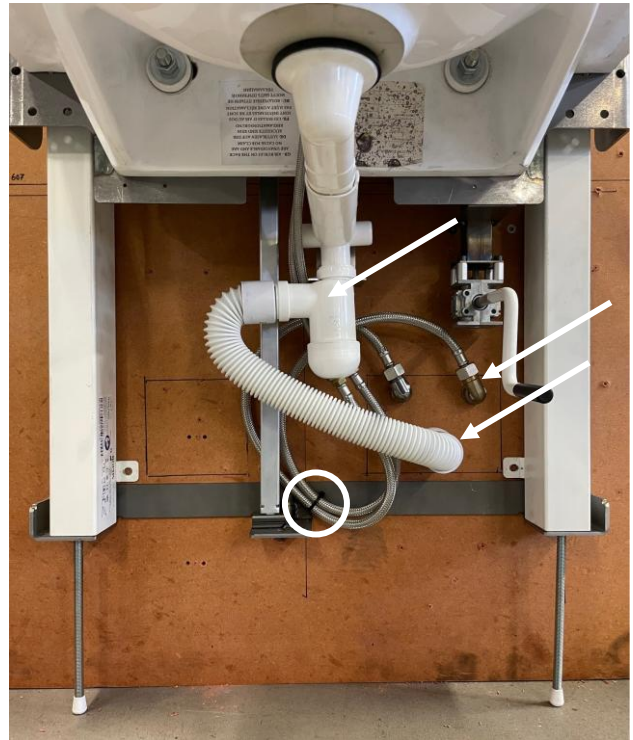

Wenn Abfluss und Wasser hinter den Abdeckungen verborgen werden müssen, montieren Sie Abflussrohr und Wasser wie auf den Abbildungen gezeigt.

Achten Sie auf die Richtung des Siphons, die Richtung des Wasseranschlusses und die Platzierung des Kabelbinders.

Ob

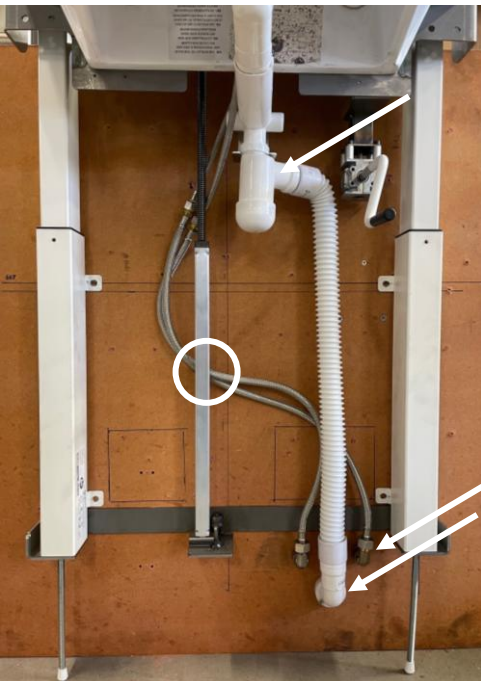

Unten

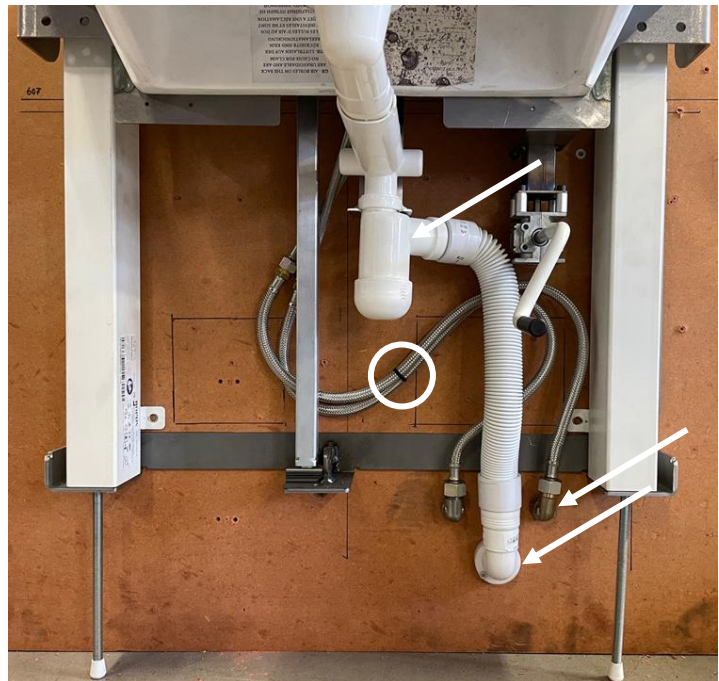

Wenn Abfluss und Wasser nicht hinter den Abdeckungen verborgen werden müssen, montieren Sie Abflussrohr und Wasser wie auf den Abbildungen gezeigt.

Achten Sie auf die Richtung des Siphons, die Richtung des Wasseranschlusses und die Platzierung des Kabelbinders. Alternativ können Wasser und Abfluss im Boden montiert werden. Längere Schläuche und Rohre sind erforderlich, siehe Abschnitt 4.2.



Schieben Sie die äußere Abdeckung auf die Einheit. Die Schrauben müssen durch die Abdeckung herausragen.



Bringen Sie das Waschbecken an der Einheit an den Schrauben an und befestigen Sie es mit den beiliegenden Muttern und Unterlegscheiben.
Montieren Sie auch die Mischbatterie und führen Sie dann die Schläuche hinter der Abdeckung durch die Öffnung.



Montieren Sie den Rest des Abflusses und des Siebs mit der Tellerschraube Ø4,8x70.



Bringen Sie die Einheit ganz nach oben, indem Sie die Handkurbel einsetzen und im Uhrzeigersinn drehen. Schließen Sie dann die Mischbatterie an das Wasser an. Öffnen Sie das Wasser. Ziehen Sie die innere Abdeckung zur Einheit hoch.

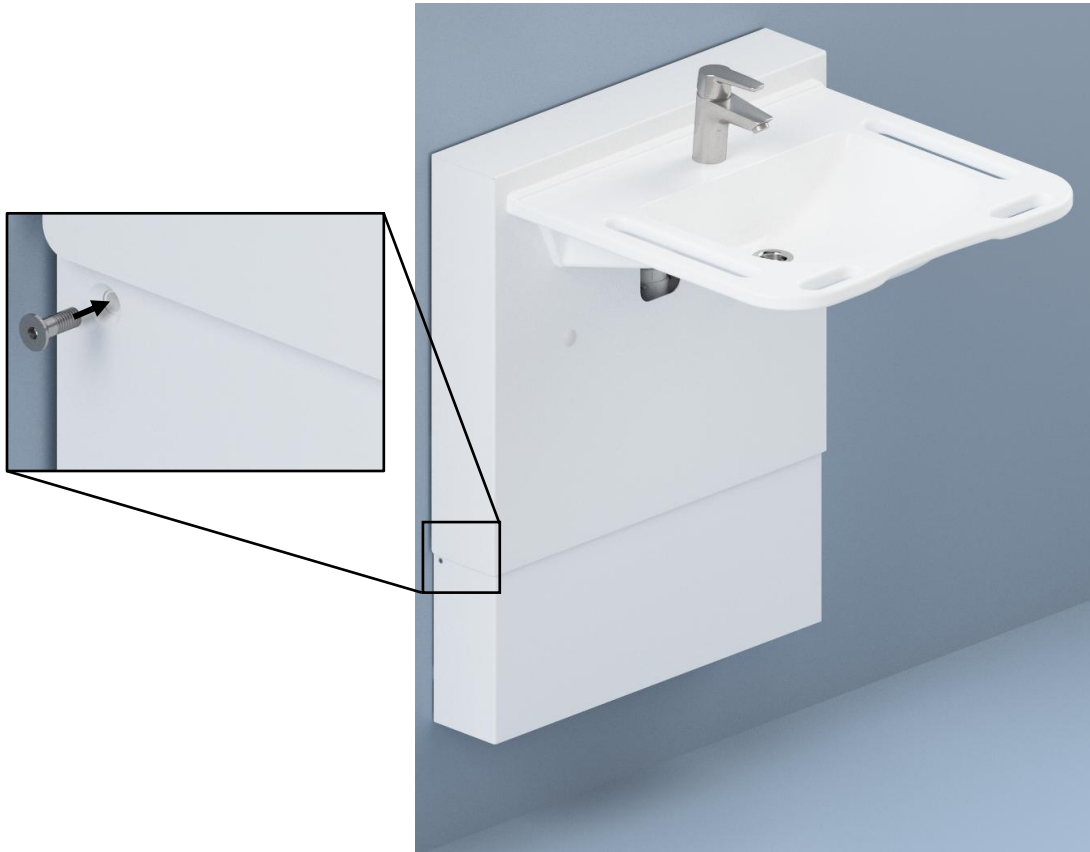

Montieren Sie die innere Abdeckung, indem Sie die Senkkopfschrauben an jeder Seite befestigen.
Die Installation ist nun abgeschlossen. Führen Sie einen Funktionstest durch.

5. Funktionsprüfung

Nach beendeter Montage und vor Ingebrauchnahme müssen alle Funktionen des StandardLine Waschbeckens geprüft werden. Danach ist mindestens einmal jährlich von kompetentem Personal eine Funktionsprüfung durchzuführen:

1. Überprüfen, ob die Montageanleitung eingehalten worden ist.
2. Überprüfen, ob alle Bolzen angezogen worden sind.
3. Sicherstellen, dass der Rahmen nicht belastet ist.
4. Sicherstellen, dass keine Gegenstände die Bewegung des Rahmens innerhalb des Höhenverstellungsbereichs hindern.
5. Führen Sie einen Testlauf durch, indem Sie die Kurbel drehen. Bringen Sie die Einheit zunächst in die untere Position, indem Sie die Kurbel gegen den Uhrzeigersinn drehen.
6. Bringen Sie die Einheit dann in die obere Position, indem Sie die Kurbel im Uhrzeigersinn drehen.

Nach erfolgreicher Durchführung aller Punkte dieser Funktionsprüfung kann das Waschbecken in Gebrauch genommen werden. Siehe den Abschnitt "**Sicherheitshinweise**".

6. Sicherheitshinweise

- Das StandardLine Waschbecken darf nur von Personen bedient werden, die diese Anleitung gelesen und verstanden haben.
- Das StandardLine Waschbecken ist ein höhenverstellbares Waschbecken und darf nicht als Hebetisch oder als Personenheber verwendet werden.
- Das Waschbecken immer verwenden, so dass Schäden an Personen oder Gegenständen vermieden werden. Die Person, die das Waschbecken bedient, ist für die Vermeidung von Schäden oder Verletzungen verantwortlich.
- Wird das StandardLine Waschbecken in öffentlich zugänglichen Räumlichkeiten verwendet, in denen sich insbesondere Kinder oder andere Personen mit reduzierter Beobachtungsfähigkeit befinden, muss die Person, die das Waschbecken bedient, äußerst aufmerksam sein, um gefährliche Situationen zu vermeiden.
- Sicherstellen, dass über und unter dem Waschbecken Raum für die Höhenverstellung vorhanden ist.
- Bei der Verwendung des Waschbeckens oder Bewegung der Einheit müssen Sie auf Wasserspitzen vom Waschbecken aufmerksam sein, da dies eine erhöhte Sturzgefahr darstellt.
- Immer die Wassertemperatur vor der Verwendung überprüfen. Zu heißes Wasser kann Hautverletzungen (Verbrühungen) verursachen.
- Nicht das Waschbecken überlasten und sicherstellen, dass die Belastungsverteilung korrekt ist.
- Nicht das Waschbecken bei Fehlern oder Schäden benutzen.
- Nicht das Waschbecken in explosiver Umgebung benutzen.
- Jede Änderung des StandardLine Waschbeckens, die auf die Funktionalität oder den Aufbau des Waschbeckens einwirken könnte, ist nicht gestattet.
- Montage, Wartung und Reparaturen dürfen nur von kompetentem Personal ausgeführt werden.
- Vor der Verwendung sicherstellen, dass das StandardLine Waschbecken an einer beständigen Wand installiert ist, und dass keine lockeren Verbindungen vorhanden sind.
- Bei Funktionsprüfungen, Wartung und Reparaturen darf das Waschbecken nicht belastet sein.
- Falls die Montage des Produkts nicht gemäß dieser Anleitung ausgeführt worden ist, kann die Garantie ihre Gültigkeit verlieren.
- Bei Auswechslung von Teilen nur originale Ersatzteile von Ropox verwenden. Werden andere Ersatzteile benutzt, kann die Garantie ihre Gültigkeit verlieren.

7. Reinigung

Reinigung kann mit warmem Wasser (von 85°C) und einem Universalputzmittel/ Desinfektionsmittel erfolgen. Verwenden Sie ein ausgewrungenes Tuch oder einen weichen Schwamm zum Abwaschen des Produkts. Das Produkt mit einem Tuch abwischen.

Ist das Wasser sehr kalkhaltig, werden oft am Waschbecken Kalkablagerungen vorkommen. Diese Ablagerungen mindestens einmal wöchentlich durch Verwendung eines Reinigungsmittels entfernen, das Zitronensäure, Essigsäure oder Phosphorsäure enthält. Das Reinigungsmittel je nach Stärke der Ablagerungen 5-10 Minuten einwirken lassen und danach das Waschbecken mit einem weichen Scheuerschwamm sorgfältig reinigen.

	<p>Achtung!</p> <p>Verwenden Sie keine Schleifmittel enthaltende Reinigungsmittel, z.B. Scheuerschwämme, Stahlwolle, Scheuerpulver.</p> <p>Außer normaler Reinigung eignet sich dieses Produkt für keine Sterilisierung oder Autoklavierung, die die Sicherheit und Funktion des Produkts beeinträchtigen kann.</p>
---	--

8. Fehlersuche

Problem	Lösung
Der Rahmen ist locker oder instabil.	<ul style="list-style-type: none">➤ Alle Schrauben nachziehen, vgl. Montageanleitung.
Die Höhe des Waschbeckens kann nicht verstellt werden oder die Höhenverstellung ist sehr schwierig.	<ul style="list-style-type: none">➤ Sicherstellen, dass keine Gegenstände die Höhenverstellung verhindern.
Das Wasser wird nur langsam aus dem Waschbecken abgelassen.	<ul style="list-style-type: none">➤ Sicherstellen, dass der Siphon nicht verstopft ist. Wenn erforderlich, reinigen.➤ Sicherstellen, dass der flexible Schlauch nicht so hoch an der Wand montiert ist, dass er einen zusätzlichen Siphon bildet.➤ Sicherstellen, dass Anschlusschläuche keine Knicke auf dem Schlauch bilden. Die Schläuche verstellen, so dass keine Knicke gebildet werden.

9. Wartung

Der Rahmen ist wartungsfrei. Bewegliche Teile sind dauergeschmiert. Aus Sicherheits- und Betriebssicherheitsgründen empfehlen wir eine jährliche Funktionsprüfung des Rahmens.

Bei der Funktionsprüfung muss Folgendes überprüft werden:

- Überprüfen, ob alle Bolzen angezogen sind.
- Überprüfen, ob sich der Rahmen von der unteren bis zur oberen Position ungehindert bewegen kann.
- Überprüfen, ob Wasseranschluss- und Ablaufschläuche dicht und funktionsfähig sind.

Nach jeder Funktionsprüfung muss das Wartungsschema ergänzt werden. Siehe den Abschnitt „**Wartungsschema**“.



Achtung!

Fehlende Einhaltung der regelmäßigen Wartung kann die Funktion und Sicherheit des Produkts beeinträchtigen.



Achtung!

Ropox stellt Teilelisten für außergewöhnliche Wartungs- und Reparaturarbeiten zur Verfügung, die über die in diesem Handbuch beschriebenen hinausgehen. Reparaturen, die über die in diesem Handbuch beschriebenen hinausgehen, dürfen nur von Ropox-Servicepersonal durchgeführt werden.

9.1 *Wartungsschema*

Service und Wartung	SerienNr.
Datum: _____	
Unterschrift: _____	
Kommentare: _____	

Service und Wartung	SerienNr.
Datum: _____	
Unterschrift: _____	
Kommentare: _____	

Service und Wartung	SerienNr.
Datum: _____	
Unterschrift: _____	
Kommentare: _____	

Service und Wartung	SerienNr.
Datum: _____	
Unterschrift: _____	
Kommentare: _____	

Service und Wartung	SerienNr.
Datum: _____	
Unterschrift: _____	
Kommentare: _____	

Service und Wartung	SerienNr.
Datum: _____	
Unterschrift: _____	
Kommentare: _____	

Service und Wartung	SerienNr.
Datum: _____	
Unterschrift: _____	
Kommentare: _____	

Service und Wartung	SerienNr.
Datum: _____	
Unterschrift: _____	
Kommentare: _____	

9.2 Zugang zu den Rohrleitungen

Wenn ein Zugang zu den Rohrleitungen oder deren Wartung erforderlich ist, kann die untere Abdeckung entfernt werden.



Bringen Sie die Einheit zunächst in die obere Position, um Zugang zu den Schrauben zu erhalten, mit denen die innere Abdeckung befestigt ist.



Lösen Sie die Schrauben auf beiden Seiten.



Entfernen Sie die innere Abdeckung.



Die Rohrleitungen liegen nun frei. Vergessen Sie nicht, die innere Abdeckung anschließend wieder anzubringen.

10. Ersatzteile

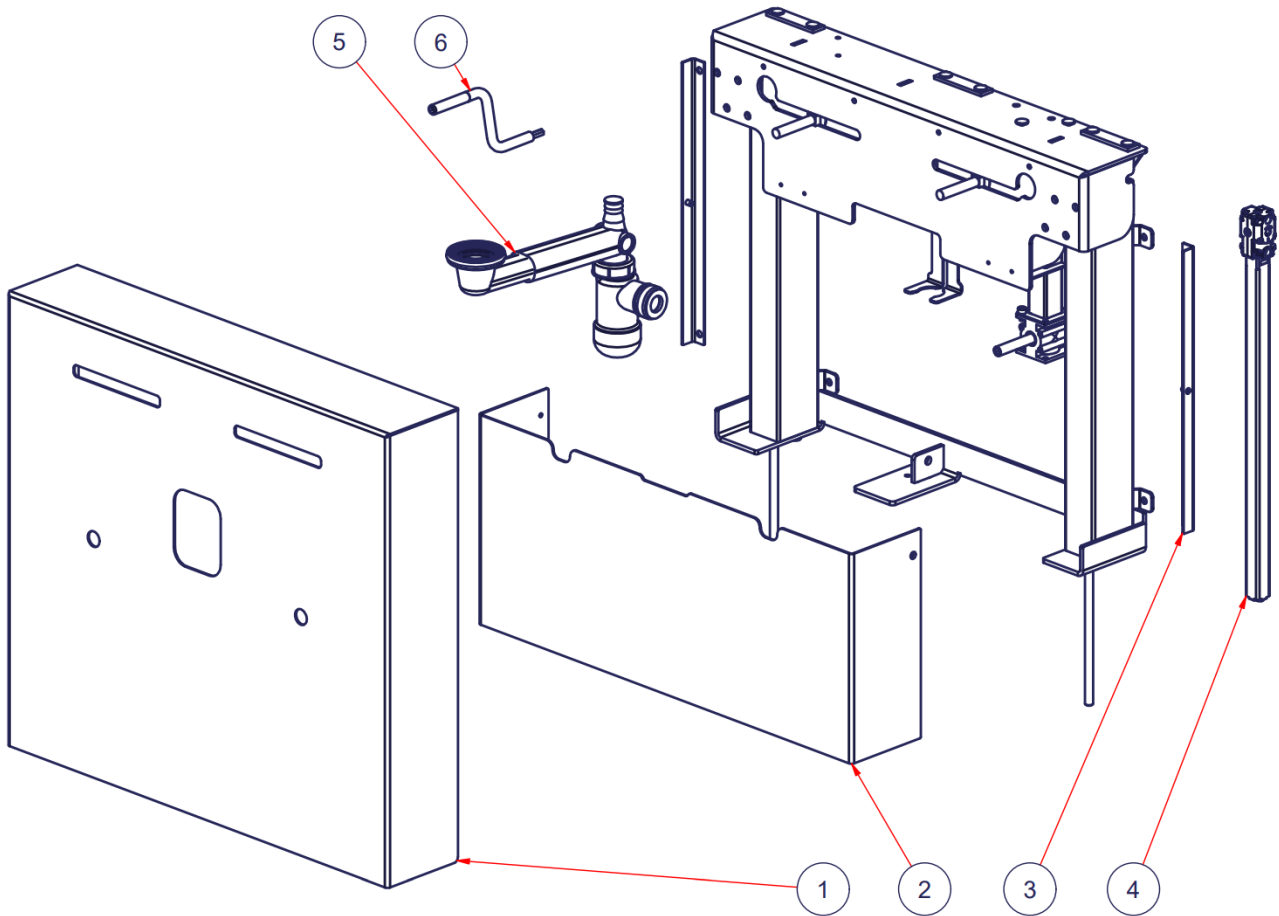

Position	Beschreibung	Anzahl	Warennummer
1	Äußere Kappe	1	40*14760-005
2	Innere Kappe	1	40*14770-085
3	Halterung der Innenabdeckung	2	40*14770-087
4	Spindel	1	96000660
5	Sanitärkit für StandardLine-Einheit	1	40-14776-2
6	Handkurbel	1	20*60320-548

11. Rücksicht auf die Umwelt

Das Produkt eignet sich nicht für Entsorgung als kommunale Abfälle. Richtige Demontage, Sortierung und Entsorgung von Komponenten sind von der Handhabung der Abfälle auszuführen.



Komponente	Empfohlene Entsorgung
Waschbecken	Keramik
Einheit	Eisen
Mischbatterie	Eisen
Handkurbel	Eisen

12. Reklamation

Siehe Allgemeine Verkaufs- und Lieferbedingungen auf www.ropox.dk



ROPOX A/S

Ringstedgade 221

DK – 4700 Næstved

Tel.: +45 55 75 05 00 Fax.: +45 55 75 05 50

E-mail: info@ropox.dk

www.ropox.de