

FlexiElectric Corner

Montagevejledning, Tillæg til FlexiElectric Manual

1. Introduktion

Enhver projektering, montering og normal brug, må kun udføres såfremt FlexiElectric manualen benyttes sammen med denne manual

Alle øvrige informationer herunder anvendelse samt tekniske data findes i FlexiElectric manualen

Producent:

Ropox A/S, DK-4700 Næstved, Tlf.: +45 55 75 05 00
E-mail: info@ropox.dk, www.ropox.dk

- Det første ben skydes på den ene alu-bjælke, og 6-kant akslen føres igennem hullet i benet. Skruerne spændes løst.

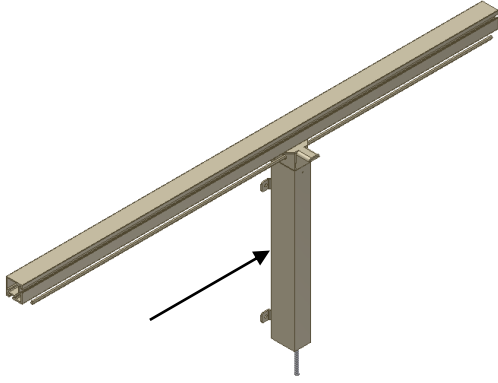

- Knægten skydes ind i alu-bjælken og SKAL placeres over benet. Skruerne spændes løst.

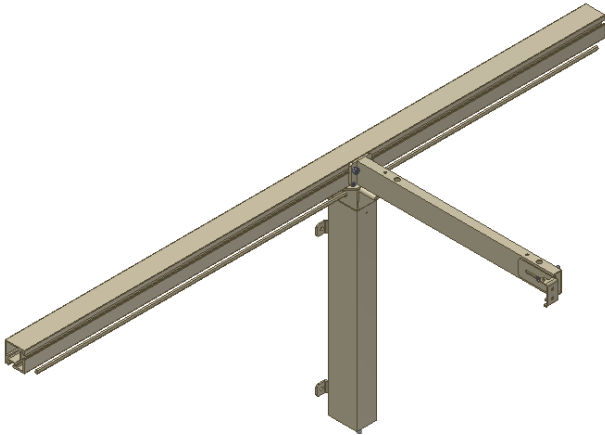

- Møtrikken på motorbeslaget skydes ind i alu-bjælken på undersiden og 6 kant akslen føres igennem motoren. Skruerne spændes løst.

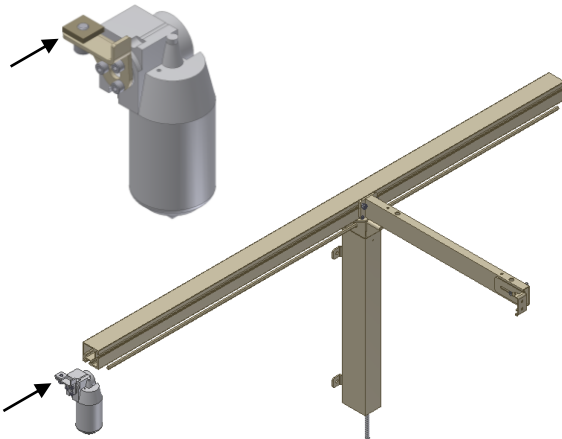

- Motoren placeres ved siden af benet, og skruen spændes løst.

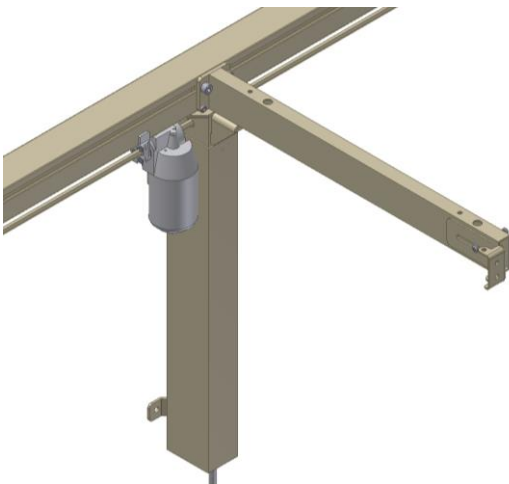

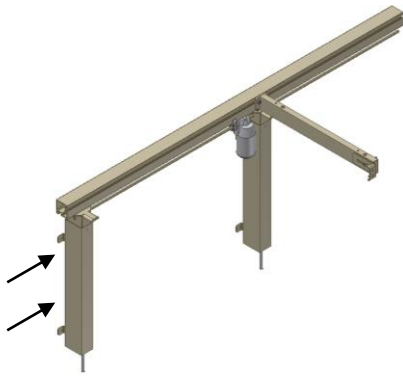

- Det næste ben skydes ind i alu-bjælken. Skruerne spændes løst.



- Endnu en knægt placeres over det nye ben. Hvis der skal anvendes ekstra knægte mellem de to viste, skal disse skydes ind forinden. Skruerne spændes løst.

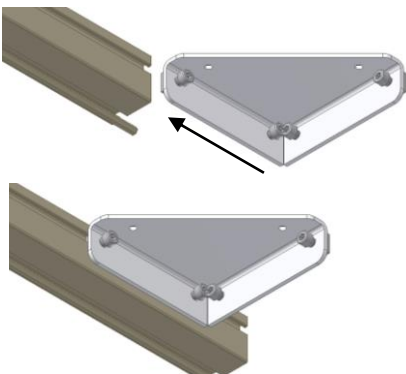

- Vinkelbeslagets to møtrikker skydes ind i alu-bjælken. !! Skruerne spændes løst!!

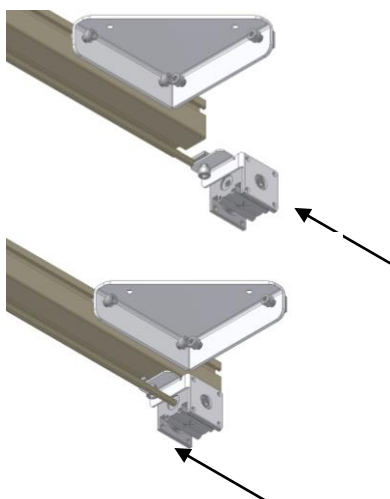

- Vinkel-gearhusets møtrik skydes ind i alu-bjælken. Vigtigt!! Vær opmærksom på, at gearet vender som på billederne!! 6-kant akslen føres ind i gearhuset. Skruerne spændes løst.

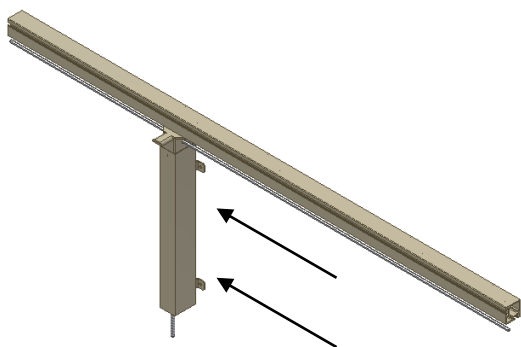

- Nu samles den anden side ud fra samme princip. Vent med at spænde noget, til hele stellet er samlet. Ben placeres.

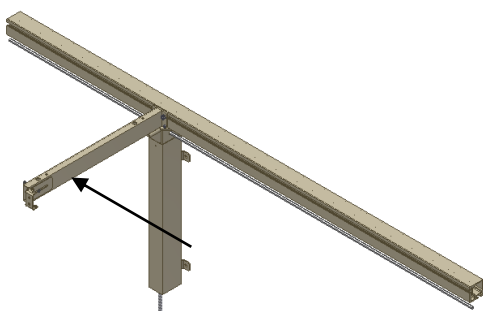

- Knægt placeres.

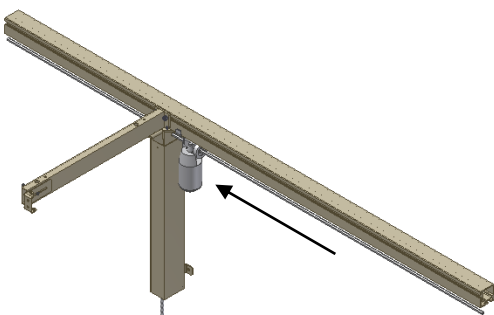

- Motor placeres.

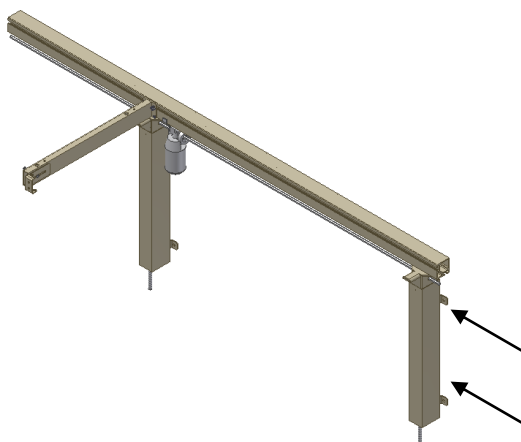

- Ben placeres.

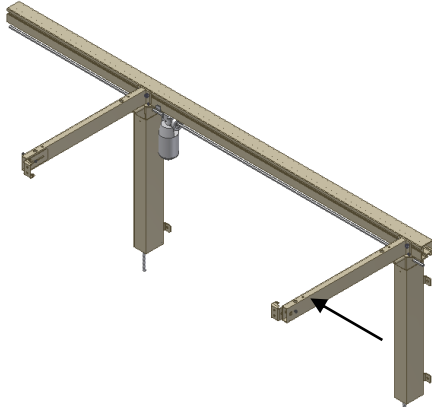

- Yderknægt placeres.

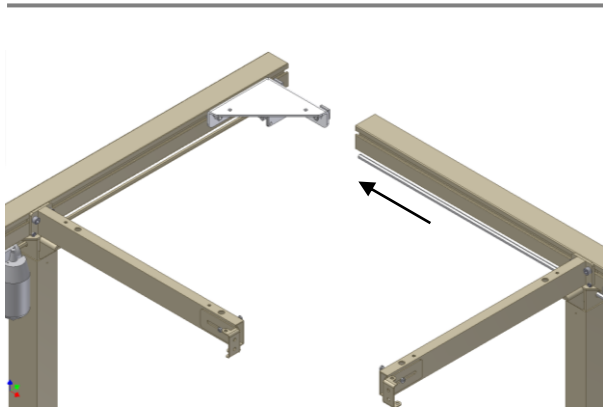

- De to stel samles nu i vinkelbeslaget. Sørg for at begge 6-kant aksler er helt i bund i gearhuset.

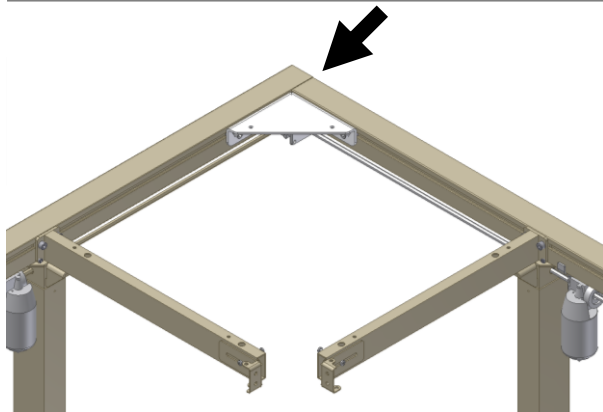

- Alu-profilerne placeres, så de flugter i hjørnet

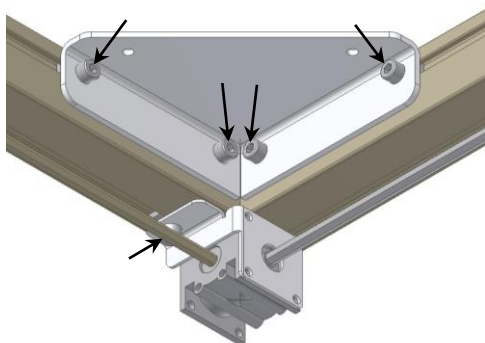

- De 4 skruer i vinkelbeslaget spændes samt den ene skrue i gearhusets beslag.

- Samlebeslaget til knægtene monteres på de to knægte i stellet's hjørne. Flyt benene fra side til side indtil knægtene passer til beslaget som billedet viser. De to skruer spændes ind i knægten.

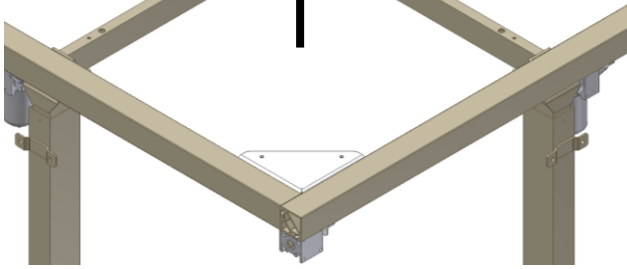

- De 2 skruer fastspændes.

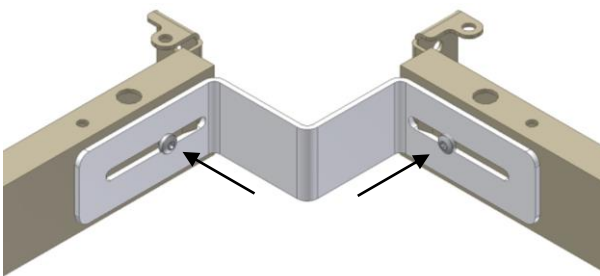

- Når alle ben og knægte er rettet ind og placeret i den ønsket position, spændes alle skruer!



- Hvis knægten ikke er i vatter men peger opad, kan det afhjælpes med at montere medfølgende vinkel imellem knægte og aluprofilet!

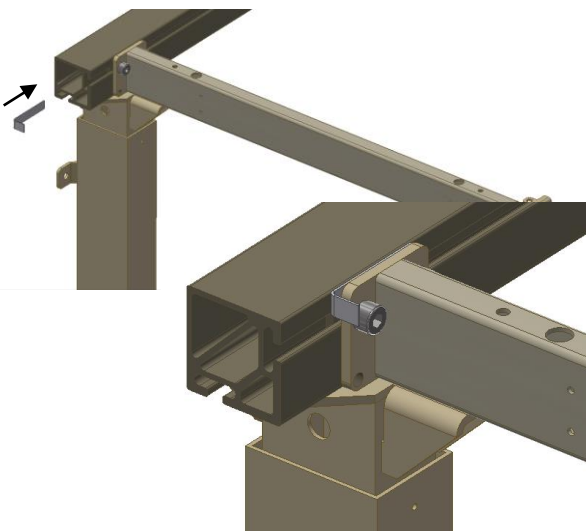

Inden ibrugtagning følges anvisningerne i FlexiElectric manualen!



ROPOX A/S

Ringstedgade 221

DK – 4700 Næstved

Tel.: +45 55 75 05 00

E-mail: info@ropox.dk

www.ropox.dk