



Ropox Schwenkbares Waschbecken

Benutzerhandbuch und Montageanleitung
Verbleibt beim Kunden!

Inhaltsverzeichnis

1. SYMBOLERKLÄRUNG	3
2. SICHERHEIT	3
2.1 PRODUKTKENNZEICHNUNG	5
3. ALLGEMEINE AUSKÜNFTE	6
3.1 PRODUKTINFORMATION	6
3.2 PRODUKTBESCHREIBUNG	7
3.3 BESTIMMUNGSGEMÄÑE VERWENDUNG	7
3.4 GEEIGNETER OPERATOR	7
3.5 ESSENZIELLE LEISTUNG.....	7
3.6 NICHTKLINISCHE MERKMALE	7
3.7 KLINISCHE MERKMALE	7
3.8 MAÑZEICHNUNGEN	7
3.9 ANSCHLUSSADAPTER	10
3.10 EINRICHTUNGSVORSCHLAG	11
4. ANWEISUNGEN FÜR DEN GEBRAUCH	12
4.1 BEDIENUNG DES PRODUKTS	12
4.2 HÖHENVERSTELLUNG (40-41130 UND 40-41140)	13
4.3 MONTAGE DES PRODUKTS.....	14
4.4 GRENZFLÄCHEN DER MONTAGE	24
5. SICHERHEITSHINWEISE	28
6. REINIGUNG.....	29
7. WARTUNG	29
7.1 WARTUNGSSCHEMA, BETRIEB UND WARTUNG	30
8. KOMPONENTENLISTE	31
9. RÜCKSICHT AUF DIE UMWELT	31

1. Symbolerklärung

Warnung Indikation einer potenziell gefährlichen Situation. Wenn nicht vermieden, kann diese schwere Verletzungen oder den Tod zur Folge haben.	
Vorsichtig Indikation einer potenziell gefährlichen Situation, die leichte oder moderate Verletzungen zur Folge haben kann. Das Symbol wird auch zur Warnung vor falscher Verwendung benutzt.	
Achtung Dieses Symbol macht auf die richtige Anwendung und Handhabung des Produkts aufmerksam.	

2. Sicherheit

	<p>Vor Ingebrauchnahme müssen Sie diese Anleitung durchgelesen und verstanden haben. Diese Anleitung ist immer in der Nähe des Produkts aufzubewahren.</p> <p>Anwendung, Montage und Wartung dieses Produkts sind gemäß dieser Anleitung auszuführen, um gefährliche Situationen zu vermeiden, die zu Personenverletzungen führen können.</p> <p>Das Produkt darf nur gemäß den Anweisungen in dieser Anleitung verwendet werden. Jede Abweichung davon kann Personenverletzungen, gefährliche Situationen und/oder Produktschäden zur Folge haben.</p> <p>Jede Person, die dieses Produkt montiert oder verwendet – entweder als Operator oder Patient – muss die erforderlichen Sicherheitsanweisungen in dieser Anleitung beachten.</p>
---	--



Um Produktschäden zu vermeiden, sind die Anweisungen dieser Anleitung immer zu beachten und befolgen. Nichterfüllung dieser Anweisungen kann die Sicherheit des Produkts beeinträchtigen.

Reparaturen, Demontage, Montage, individuelle Hinzufügungen, Einstellungen oder Änderungen des Produkts dürfen nur gemäß dieser Anleitung und von qualifiziertem Ropox-Personal ausgeführt werden. Wenn das Produkt von einem Patienten benutzt wird, dürfen keine Reparaturen oder Wartung ausgeführt werden.

Dieses Produkt darf von Kindern nicht benutzt werden – nur unter Aufsicht eines Erwachsenen, der diese Anleitung gelesen und verstanden hat. Dieses Produkt ist kein Spielzeug.

Wenn das Produkt Fehler oder Schäden aufweist, darf es nicht verwendet werden, bevor eine Reparatur oder ein Austausch durchgeführt worden ist.

Stellen Sie sicher, dass die Kabel nicht beschädigt sind.

Ziehen Sie vor dem Umzug das Netzkabel für mobile Produkte ab.

Die Produkte dürfen nur in einer Umgebung verwendet werden, die ihrer IP-Schutzart entspricht.









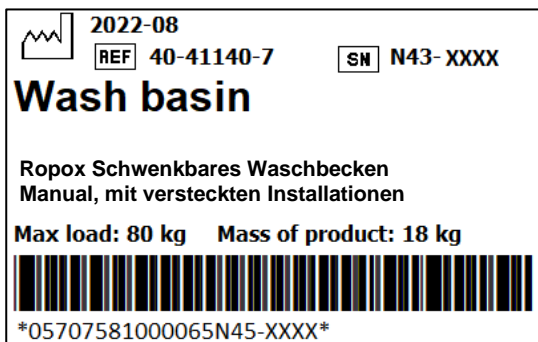
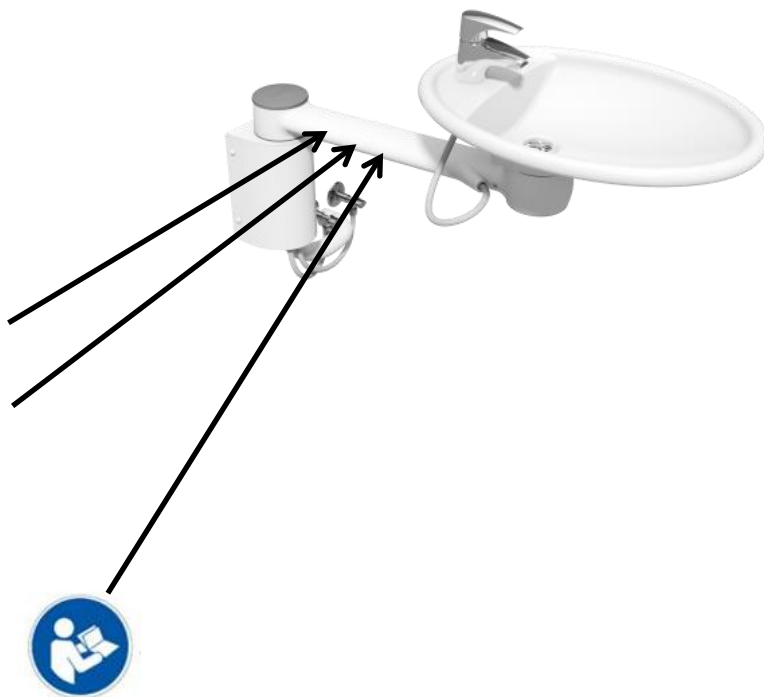

Die Informationen dieser Anleitung basieren auf richtiger Montage gemäß der Montageanleitung dieses Produkts.

Ropox übernimmt keine Verantwortung, wenn das Produkt in Abweichung von den Anweisungen in dieser Anleitung und/oder in der Montageanleitung verwendet wurde.

Ropox behält sich das Recht vor, diese Anleitung und Referenzdokumenten jederzeit und ohne Ankündigung zu ändern.

2.1 Produktkennzeichnung

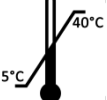

	<p>Dieses Produkt hat eine CE-Kennzeichnung und entspricht somit der EU-Richtlinie 93/42/EWG für Medizinprodukte, einschl. Änderungen in der Richtlinie 2007/47/EWG.</p> <p>Europäische Verordnung über Medizinprodukte (EU) 2017/745</p> <p>Die Richtlinie 2006/42/EG des Europäischen Parlaments und des Rates über Maschinen</p> <p>Die Richtlinie 2011/65/EU des Europäischen Parlaments und des Rates, RoHS</p>
	<p>Name und Adresse des Herstellers</p>
	<p>Herstellungsdatum</p>
	<p>Warennummer</p>
	<p>Seriennummer</p>
	<p>Darf nicht als unsortierte kommunale Abfälle entsorgt werden. Das Produkt ist zur Entsorgung an eine geeignete Sammelstelle für das Recycling zu bringen</p>
	<p>Betriebs- und Aufbewahrungstemperatur muss im Bereich von 5-40 C° liegen</p>
	<p>Anleitung vor Ingebrauchnahme durchlesen</p>

3. Allgemeine Auskünfte

3.1 Produktinformation

Hersteller	Ropox A/S Ringstedgade 221, DK-4700 Naestved +45 55 75 05 00 E-Mail: info@ropox.com	CH REP	Sodimed AS Chemin Praz-Devant 12, 1032 Romanel-sur-Lausanne, Suisse +41 58 911 06 06 info@sodimed.ch
Varianten	Warennummer	Modell	Konfiguration
	40-41110	Ropox Schwenkbares Waschbecken	Mit sichtbaren Installationen
	40-41120	Ropox Schwenkbares Waschbecken	Mit versteckten Installationen
	40-41130	Ropox Schwenkbares Waschbecken	Manuell, mit sichtbaren Installationen
	40-41140	Ropox Schwenkbares Waschbecken	Manuell, mit versteckten Installationen
Lebenserwartung	5 Jahre		
MDR-Klasse (EU) 2017/745	Klasse I		
Bestimmte Umgebungen	Dieses Produkt darf nur in folgenden Bereichen eingesetzt werden: <ul style="list-style-type: none"> - Professionelle Gesundheitspflege - Heimpflegeumgebungen 		
Max. Benutzergewicht gemäß der Norm ISO 17966	245kg, wenn verschlossen im Dock-In 80kg, wenn das Waschbecken freistehend ist		
Höhenverstellung	15cm		
Verwendungs- temperatur	-10 °C bis +50 °C Transport und Aufbewahrung +5 °C bis +40 °C Verwendung		
Feuchtigkeit	20% bis 80% (nicht kondensierend)		
Materialien in Kontakt mit dem Patienten	Waschbecken	Gegossener Marmor und Kunststoffkomposit mit hochglanzpoliertem & porenfreiem Gelcoat	
	Einheit	Sandguss-Aluminium Rostfreies Stahlrohr Verschiedene Kunststoffkomponenten	

3.2 Produktbeschreibung

SwingLine ist ein flexibles und höhenverstellbares Waschbecken, das älteren und behinderten Benutzern größere Selbständigkeit anbietet. Das Waschbecken kann sich um 180° drehen und schwenken.

3.3 Bestimmungsgemäße Verwendung

Das SwingLine-Waschbecken kann sich um 180° drehen und schwenken. Das bedeutet, dass Benutzer, die Schwierigkeiten beim Aufstehen haben oder im Rollstuhl sitzen, das Waschbecken zur Toilette ziehen können, so dass sie sich im Sitzen die Hände waschen können. Das minimiert die Anzahl der Transfers und erleichtert den Toilettengang erheblich. Das SwingLine-Waschbecken ist mit manueller Höhenverstellung oder fester Höhe erhältlich. Je nach Modell kann die Höhe um 15-20cm eingestellt werden. Das heißt, dass der Benutzer oder der Helfer das Waschbecken in der Höhe einstellen kann, so dass sie den Anforderungen des Benutzers entspricht. Dank der Größe und Form des Waschbeckens können sitzende und stehende Benutzer von allen Seiten freien Zugang zum Waschbecken haben. Dies ist besonders für Rollstuhlfahrer von Vorteil, da sie sich dem Waschbecken nicht anpassen müssen.

3.4 Geeigneter Operator

Das Lesen und Verstehen dieser Anleitung reichen für einen geeigneten Operator gut aus. Kinder sind keine geeigneten Operatoren.

3.5 Essenzielle Leistung

Das Produkt hat keine essenzielle Leistung. Verlust der Funktion/Leistung wird kein Risiko für den Patienten oder Benutzer zur Folge haben.

3.6 Nichtklinische Merkmale

Die Höhenverstellung bietet eine bessere Ergonomie für den Benutzer an.

3.7 Klinische Merkmale

Bei Verwendung wie vom Hersteller vorgesehen, bietet dieses Produkt den Patienten keine klinisch nachgewiesenen Vorteile an.

3.8 Maßzeichnungen

40-41110

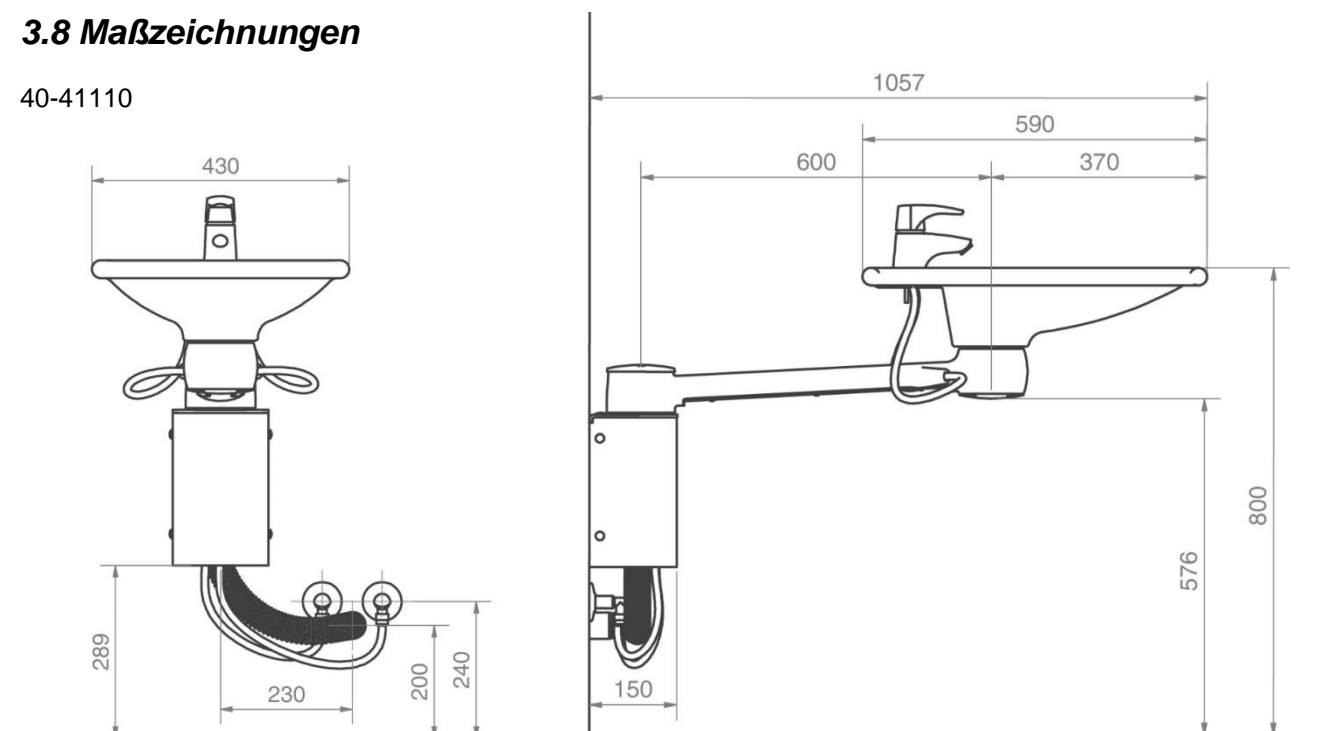

40-41120

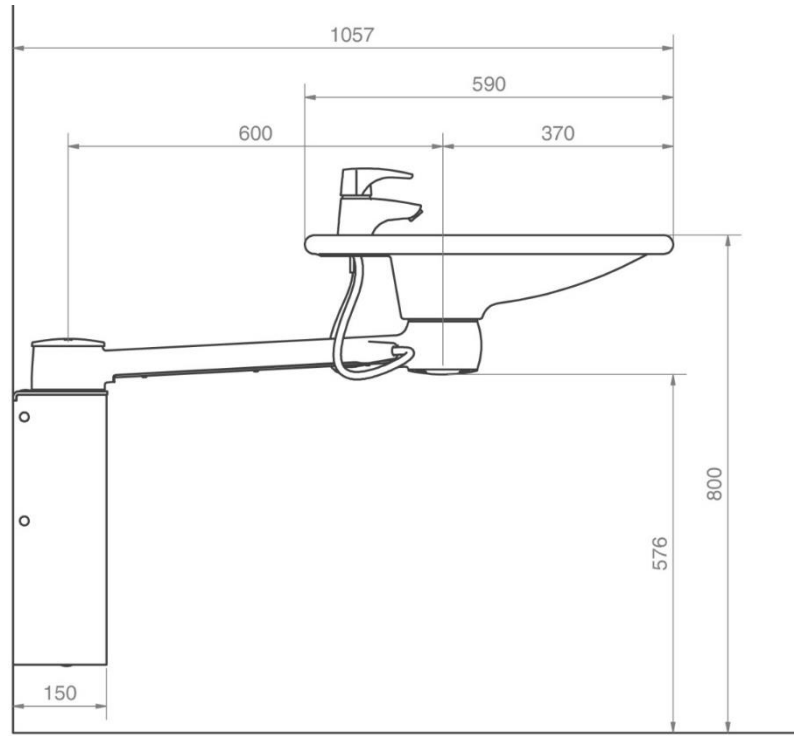
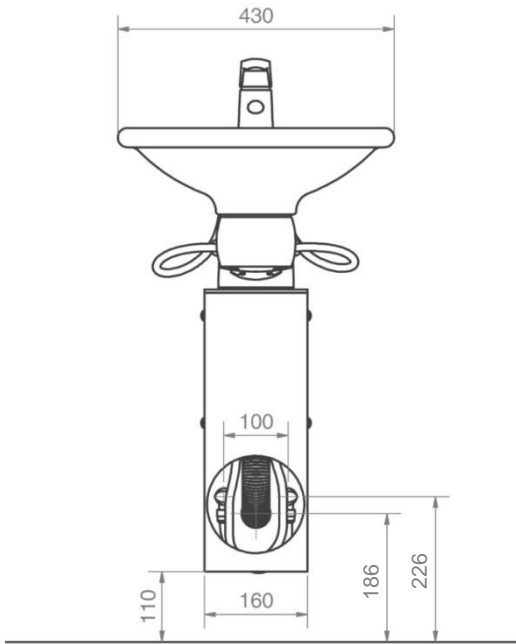

40-41130

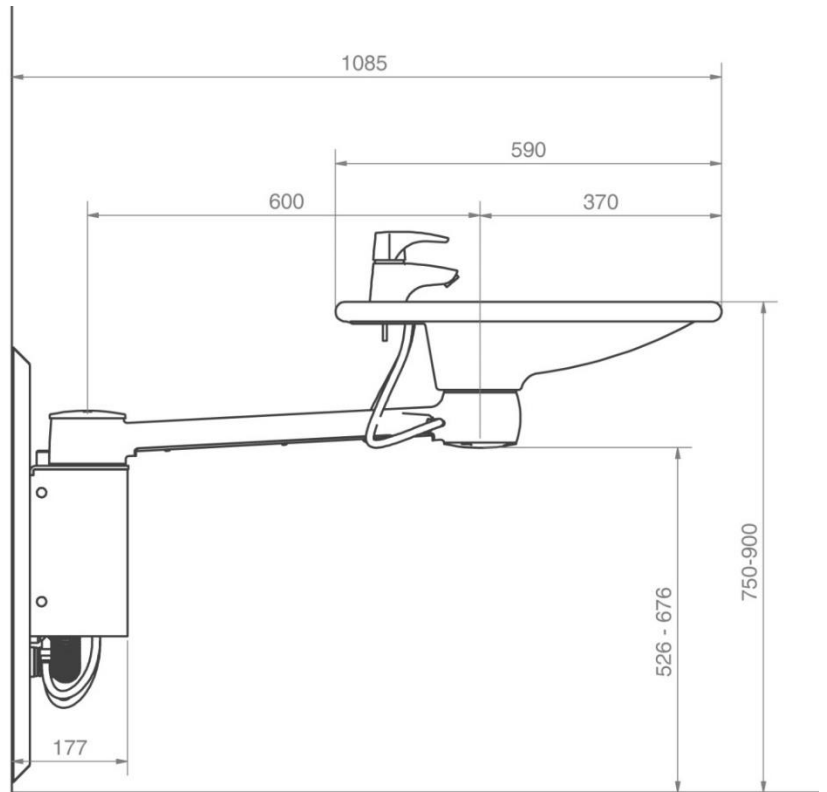
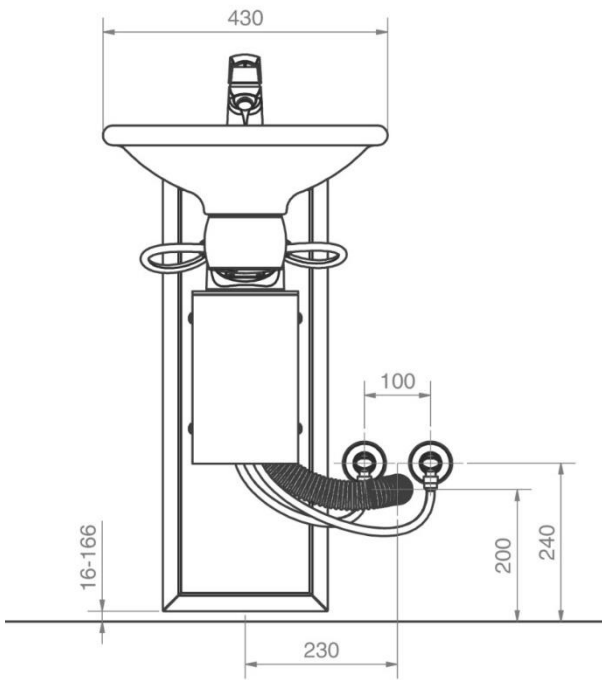

40-41140

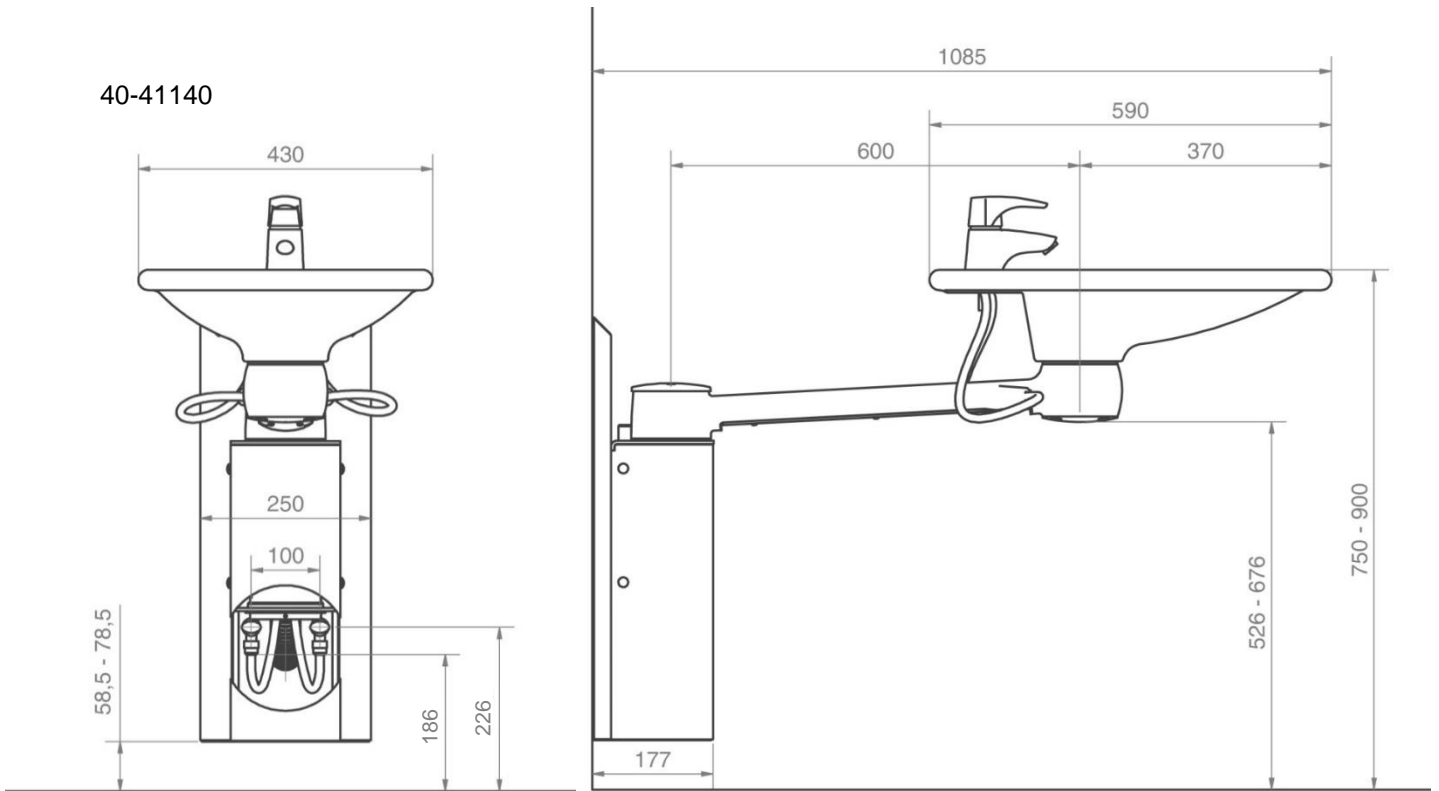





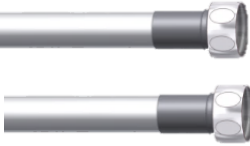

HINWEIS: Alle Maße sind in mm

3.9 Anschlussadapter

Nachstehende Adapter können zugekauft werden, je nach Installationstyp des Gebäudes.







Wasseranschluss-Adapter

Schwenkbares Waschbecken	Schlauch vom Waschbecken	Adapter	Installation im Raum (nicht enthalten)
	 3/8"	Kein Adapter erforderlich	 3/8" Gewinde
		 3/8" -> 1/2" W.-Nr. 97001647	 1/2" Gewinde
		 3/8" -> 15mm W.-Nr. 97001646	 15mm Rohr

Wasserschlauch, Verlängerung

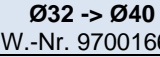
Schlauch vom Waschbecken	Kupplungsteil	Zusätzlicher Schlauch
 3/8"	 3/8" -> 1/2" W.-Nr. 97001012	 1/2" x 1/2", 0,5m, Stahl W.-Nr. 97001123
		 1/2" x 1/2", 1m, Kunststoff W.-Nr. 97001120

Ablaufadapter

Schwenkbares Waschbecken	Ablauf vom Waschbecken	Adapter	Installation im Raum (nicht enthalten)
	 Ø32	Kein Adapter erforderlich	Ø32
		 Ø32 -> Ø40 W.-Nr. 97001660	 Ø40
		 Ø32 -> Ø50 W.-Nr. 97001661	 Ø50

Ablauf, Verlängerung

Ablaufschlauch vom Waschbecken	Verbindungsstufe	Zusätzlicher Ablaufschlauch
 Ø32	 Ø32-Ø32 W.-Nr. 97001062	 Ø32 Flexschlauch, 27-62cm W.-Nr. 97001162
		 Ø32 Flexschlauch, 40-110cm W.-Nr. 97001161

3.10 Einrichtungsvorschlag

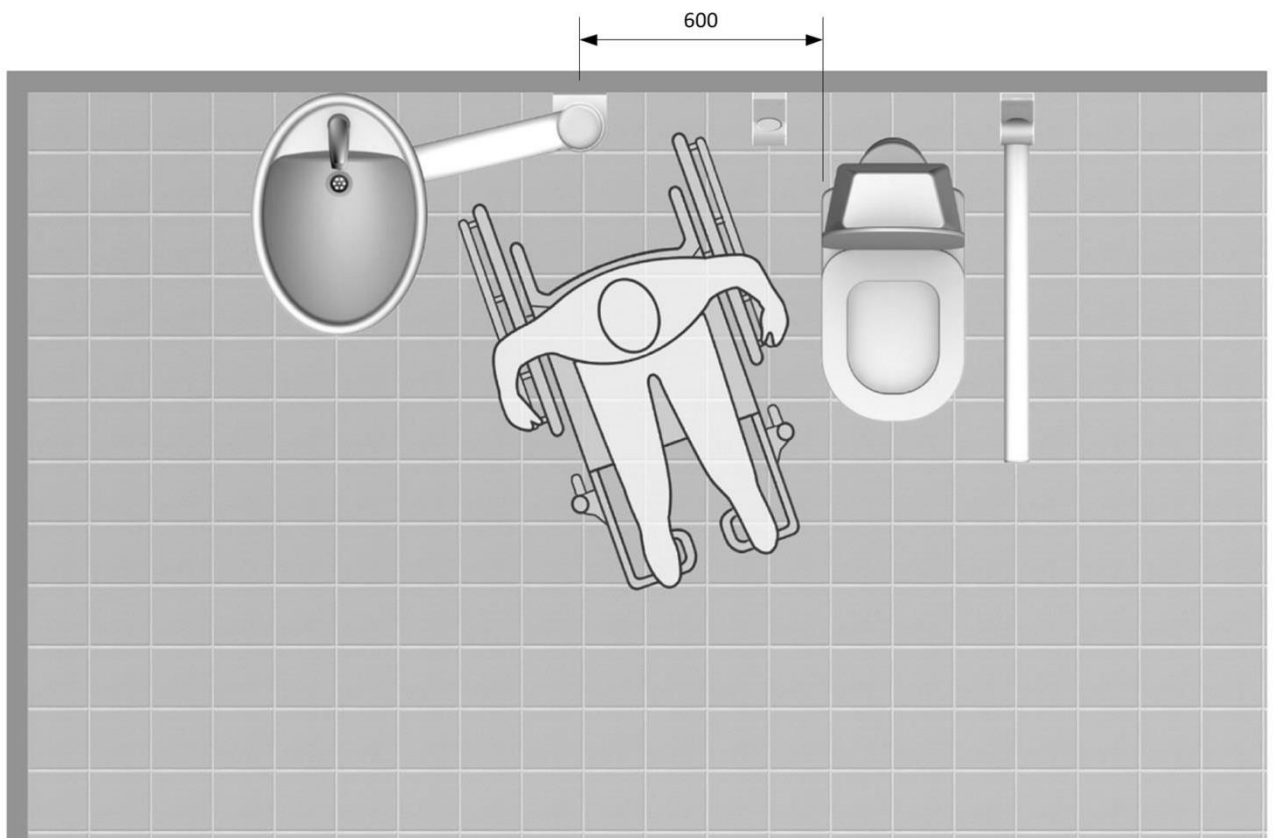
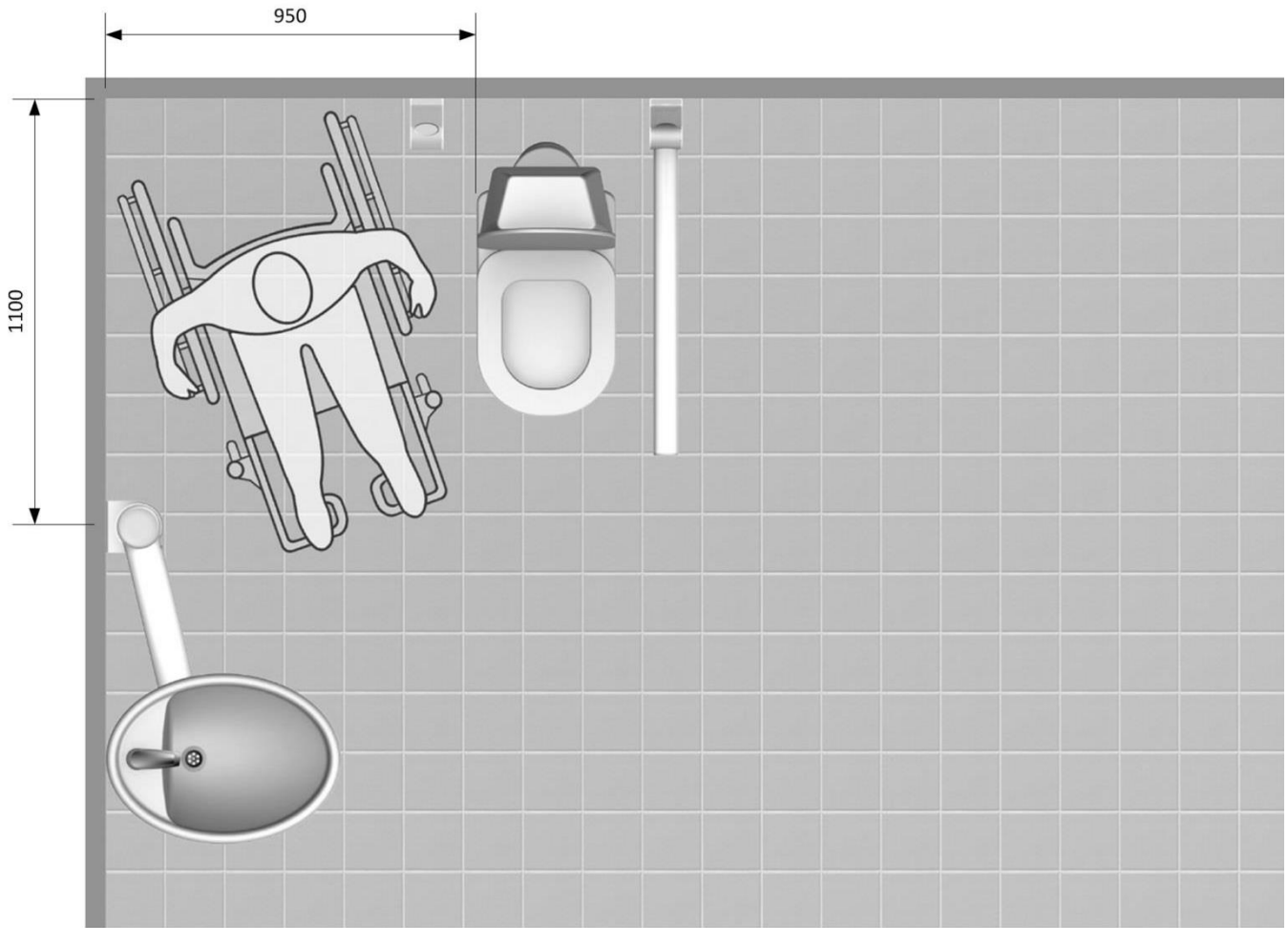

4. Anweisungen für den Gebrauch

4.1 Bedienung des Produkts



Ropox Schwenkbares Waschbecken hat eine Drehfunktion und sollte NICHT als Stützengriff oder Stehstütze benutzt werden.



Wenn das Waschbecken im Dock-In verschlossen ist (gesondert erhältlich), funktioniert das Waschbecken als ein gewöhnliches/normales Waschbecken sowie als eine sichere Stütze.

Max. Belastungen

Im Dock-In verschlossen (gesondert erhältlich).

Eine Person bis zu 245 kg kann sich am Waschbecken stützen, ohne wesentliche Deformation oder Gefahr für die Sicherheit.

Waschbecken schwebend (frei).

Eine Person bis zu 80 kg kann sich am Waschbecken stützen, ohne wesentliche Deformation oder Gefahr für die Sicherheit.

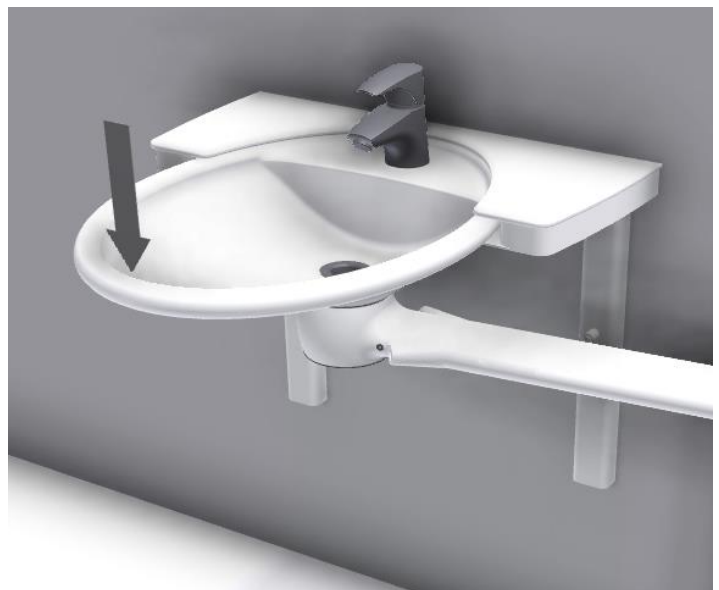

Warnung!

Sicherstellen, dass das Waschbecken im Dock-In korrekt verschlossen ist, wenn es als Stehstütze verwendet wird.



Vorsichtig!

Setzen Sie sich nicht auf das Waschbecken oder den Schwenkarm, und lehnen Sie nicht ihr ganzes Gewicht gegen diese.

4.2 Höhenverstellung (40-41130 und 40-41140)

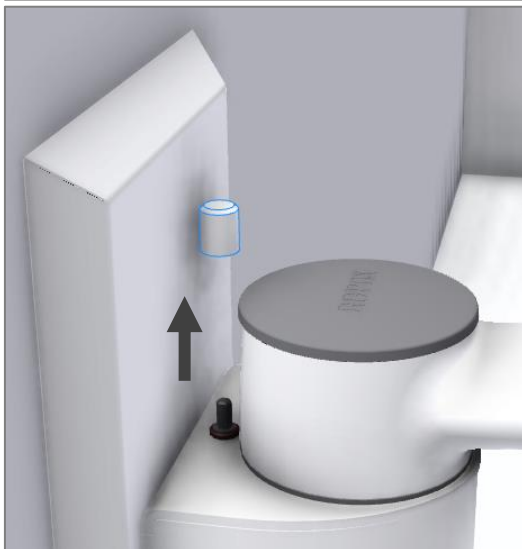
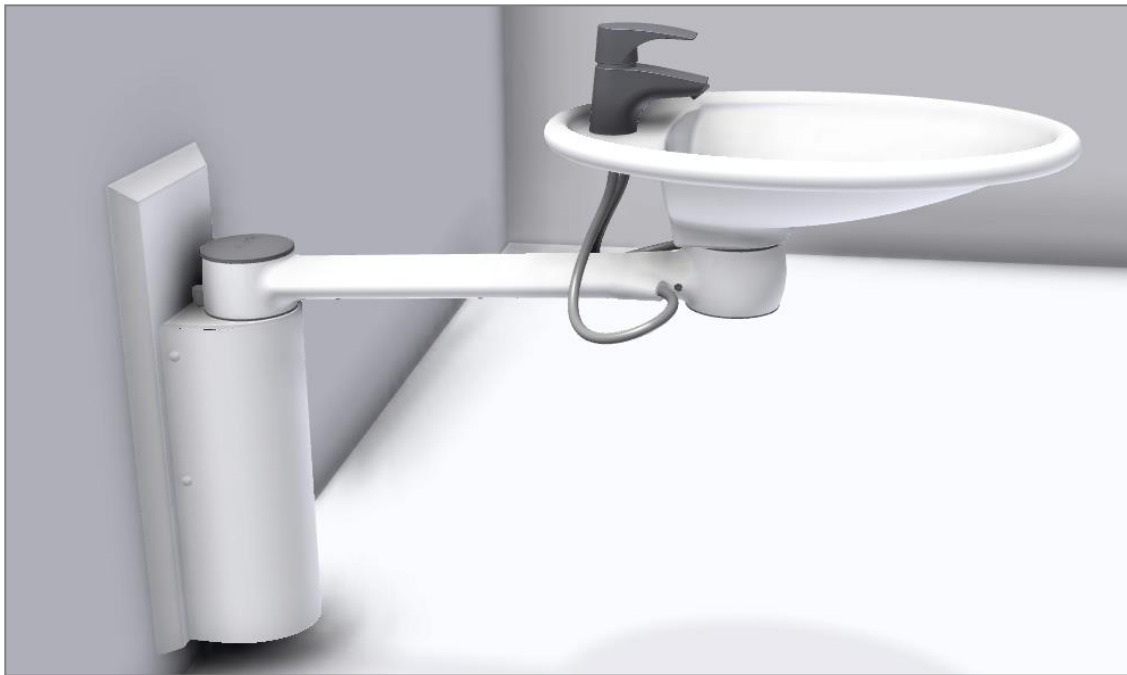

Warnung!

Produkt immer anbringen, so dass es sich im ganzen Anwendungsbereich ungehindert bewegen kann, ohne mit Gegenständen zu kollidieren. Abweichungen davon können einen Verlust der Stabilität des Produkts verursachen.

4.3 Montage des Produkts



Warnung!

Der Monteur muss immer das Material, die Beschaffenheit und die Stärke der Wand bewerten und geeignete Schrauben und Dübel für diesen Wandtyp anwenden.

4.3.1 Modell 40-41110 + 40-41120

Das Produkt wird mit 8 Schrauben und Dübeln geliefert, die zur Montage an einer Betonwand bestimmt sind. Der Monteur muss immer das Material, die Beschaffenheit und Stärke der Wand bewerten und geeignete Schrauben und Dübel für diesen Wandtyp anwenden. Die maximale Belastung der oberen Schrauben ist 88kg. Für Waschbecken in der empfohlenen Höhe von 800mm vom Boden gelten nachstehende Maße.

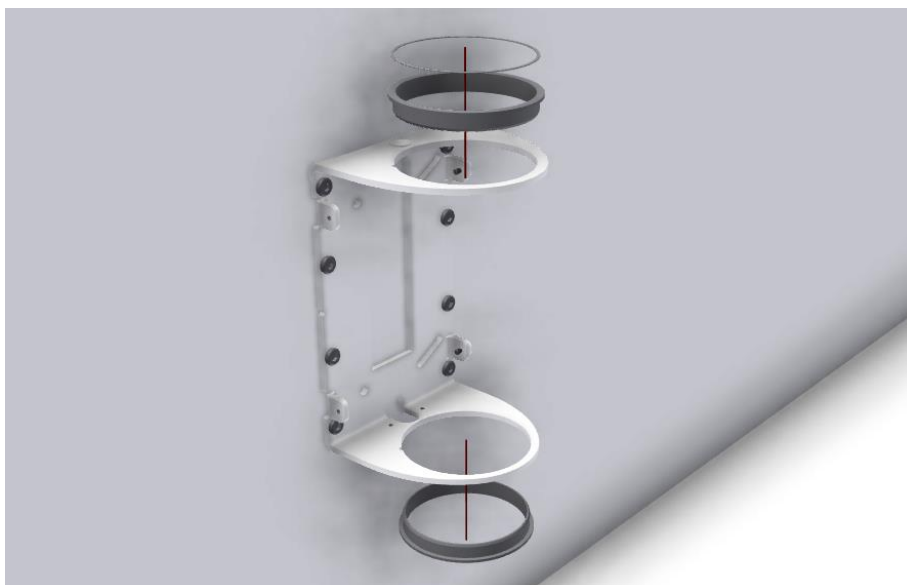
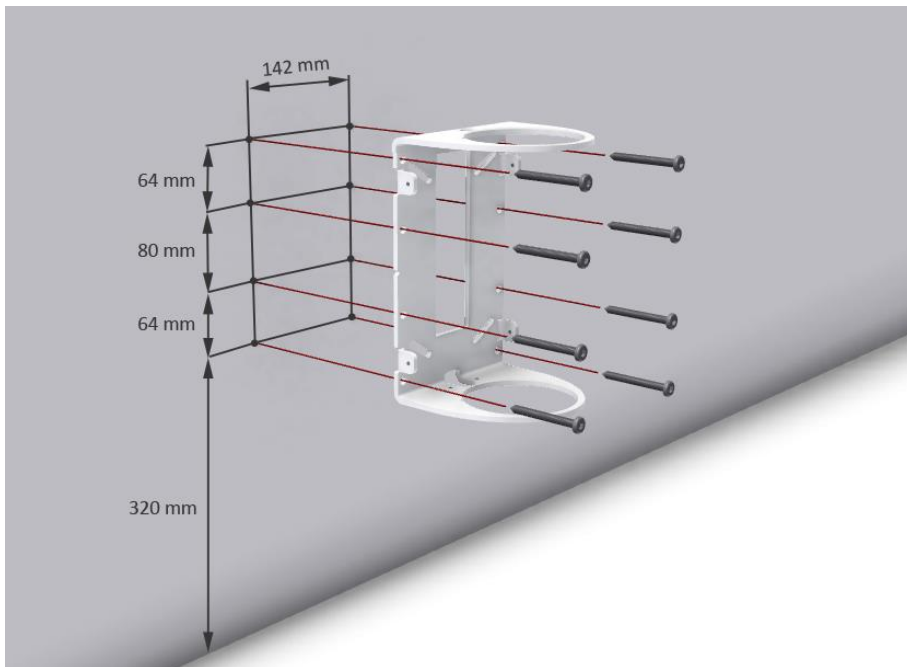

40-41110



40-41120





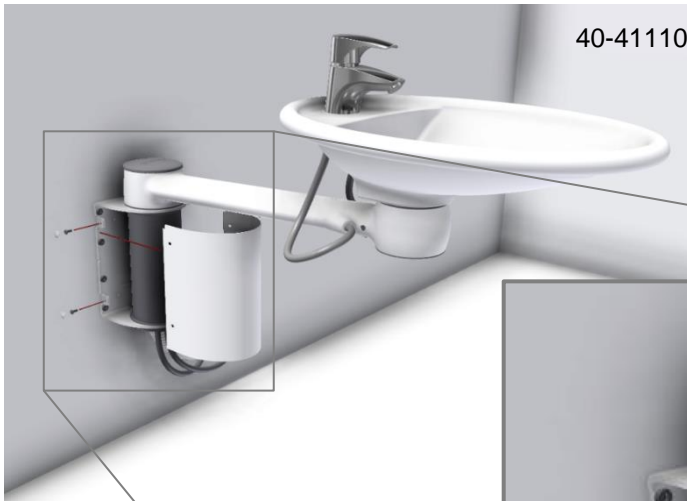

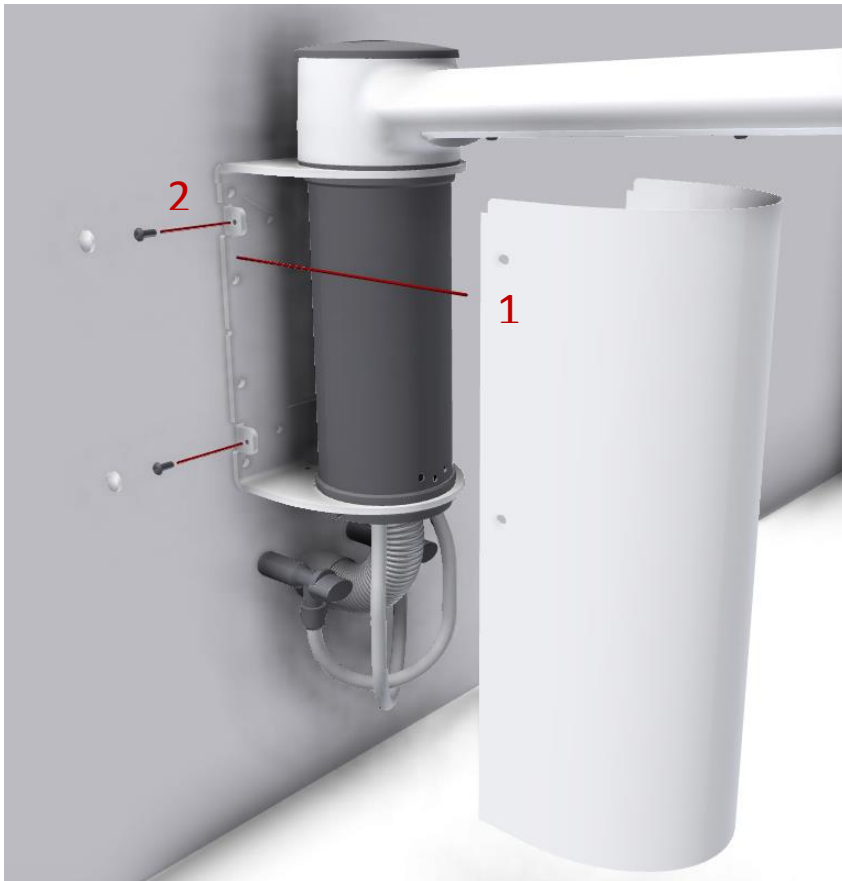

4.3.2 Modell 40-41130 + 40-41140

Das Produkt wird mit 12 Schrauben und Dübeln geliefert, die zur Montage an einer Betonwand bestimmt sind. Der Monteur muss immer das Material, die Beschaffenheit und Stärke der Wand bewerten und geeignete Schrauben und Dübel für diesen Wandtyp anwenden. Die maximale Belastung der oberen Schrauben ist 88kg. Für Waschbecken in der empfohlenen Höhe von 750-900mm vom Boden gelten nachstehende Maße.

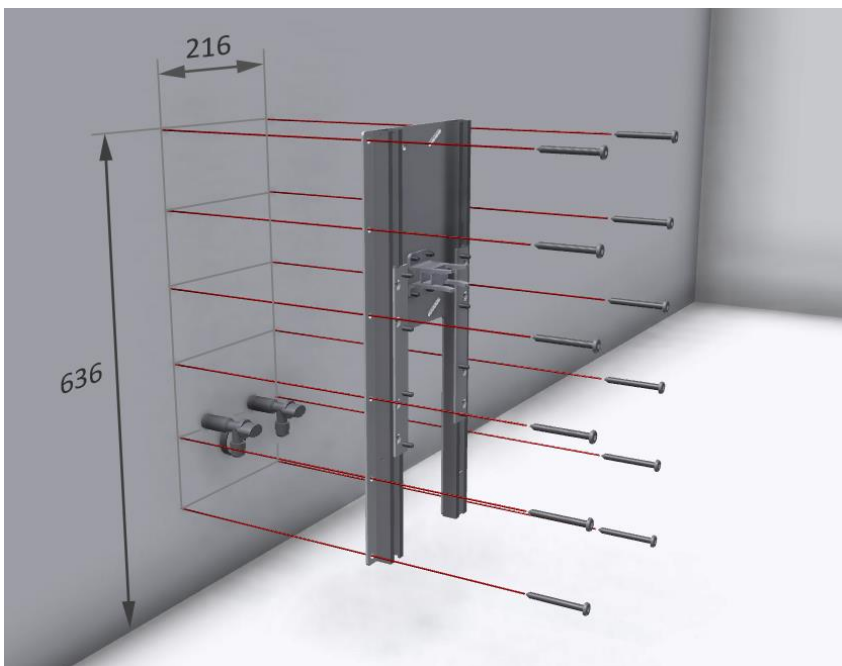

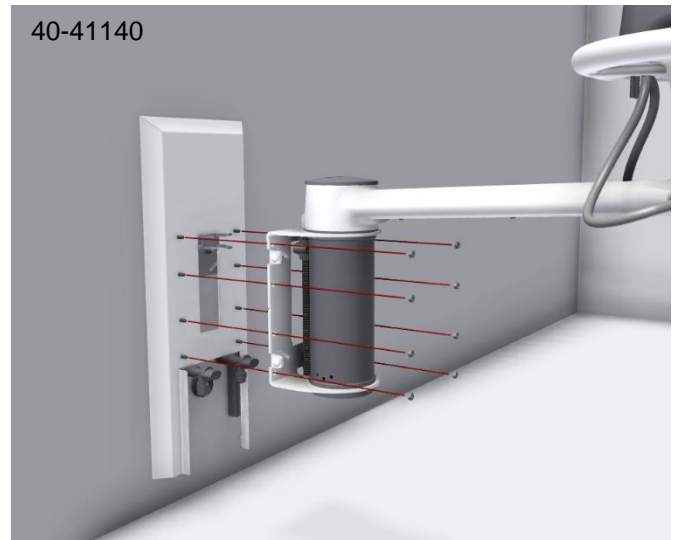
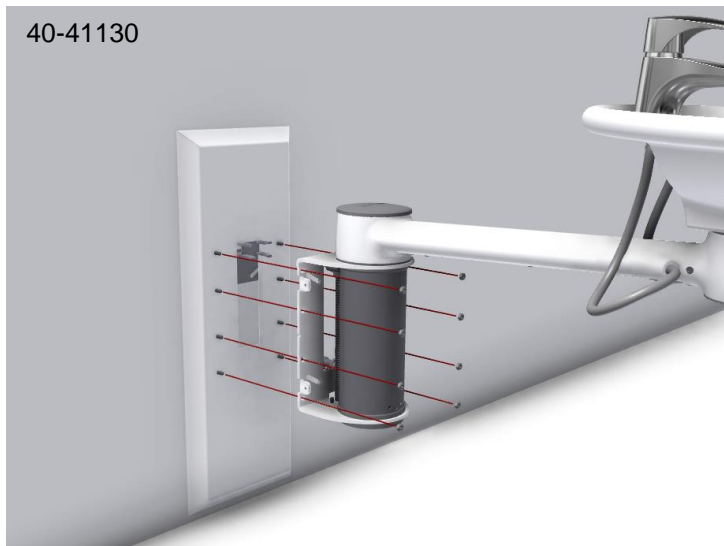
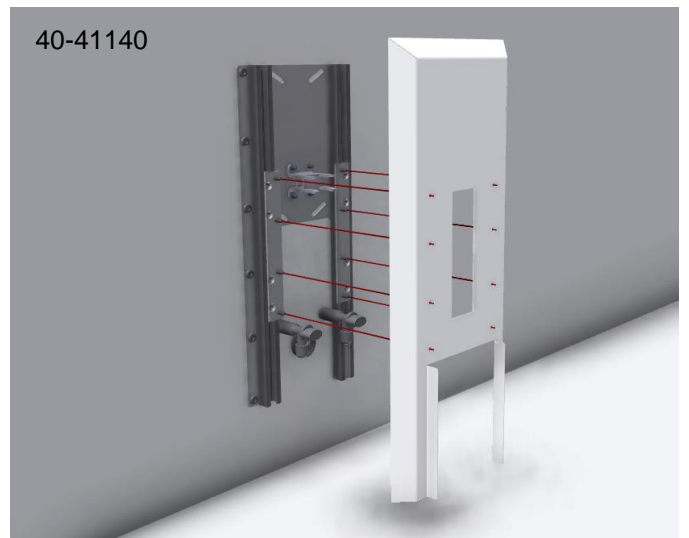
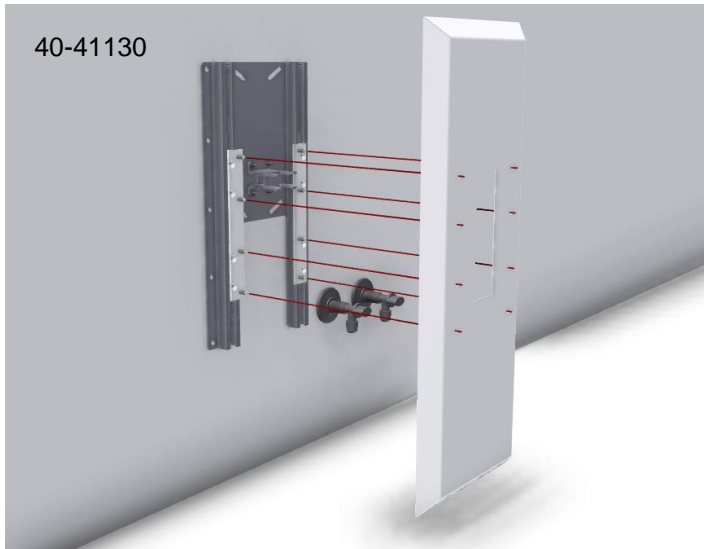

40-41130



40-41140

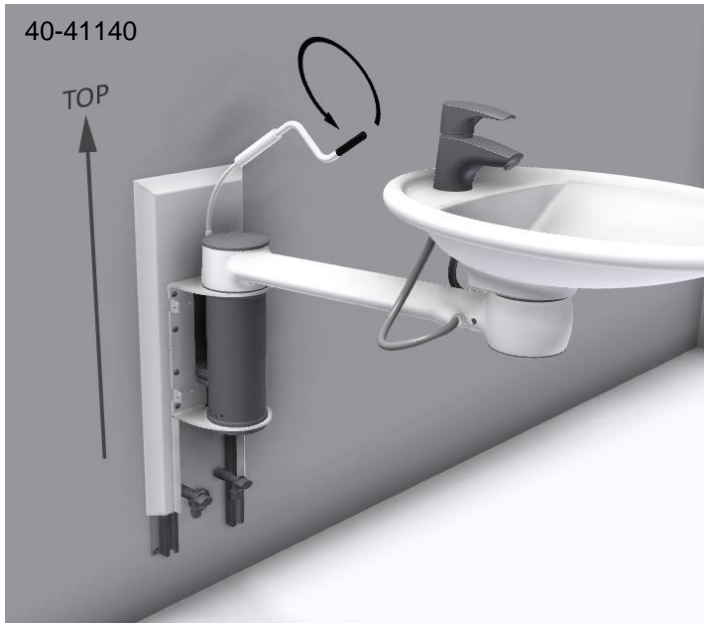

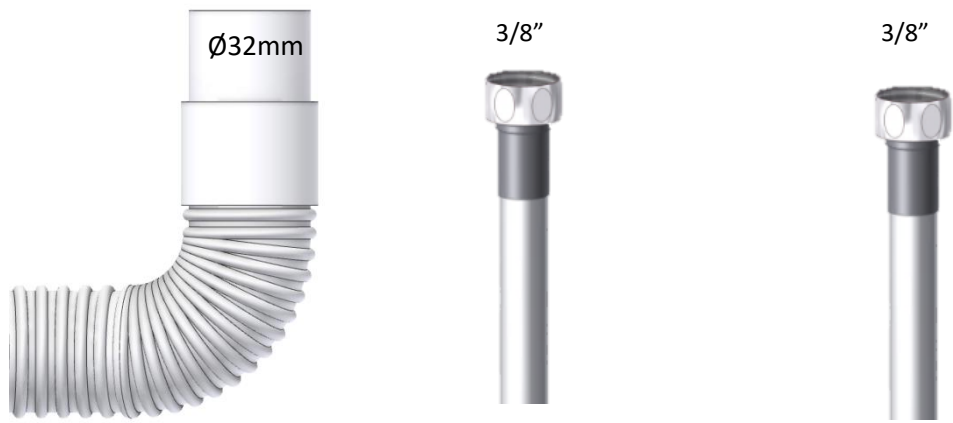

40-41140

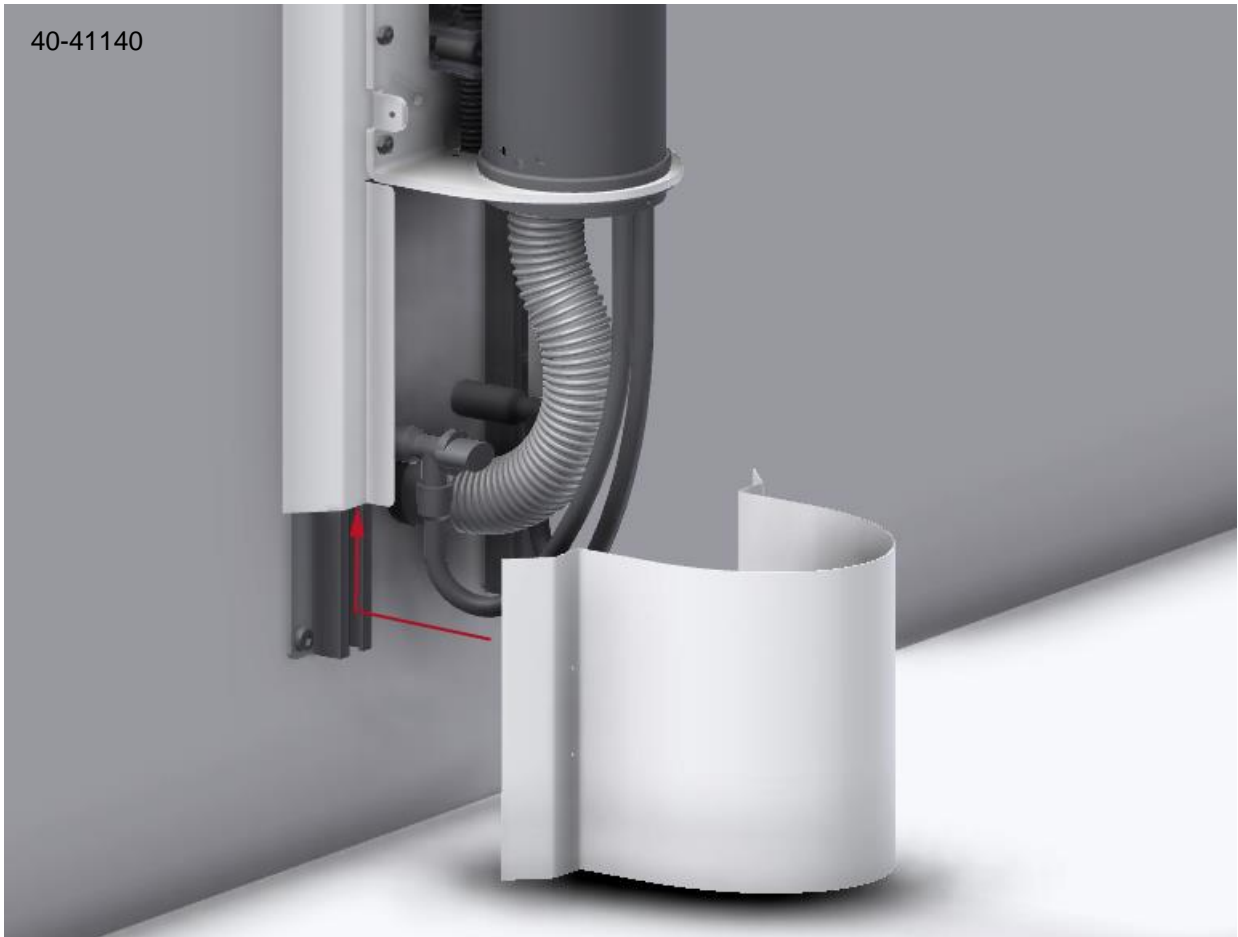

40-41140



40-41140



40-41140

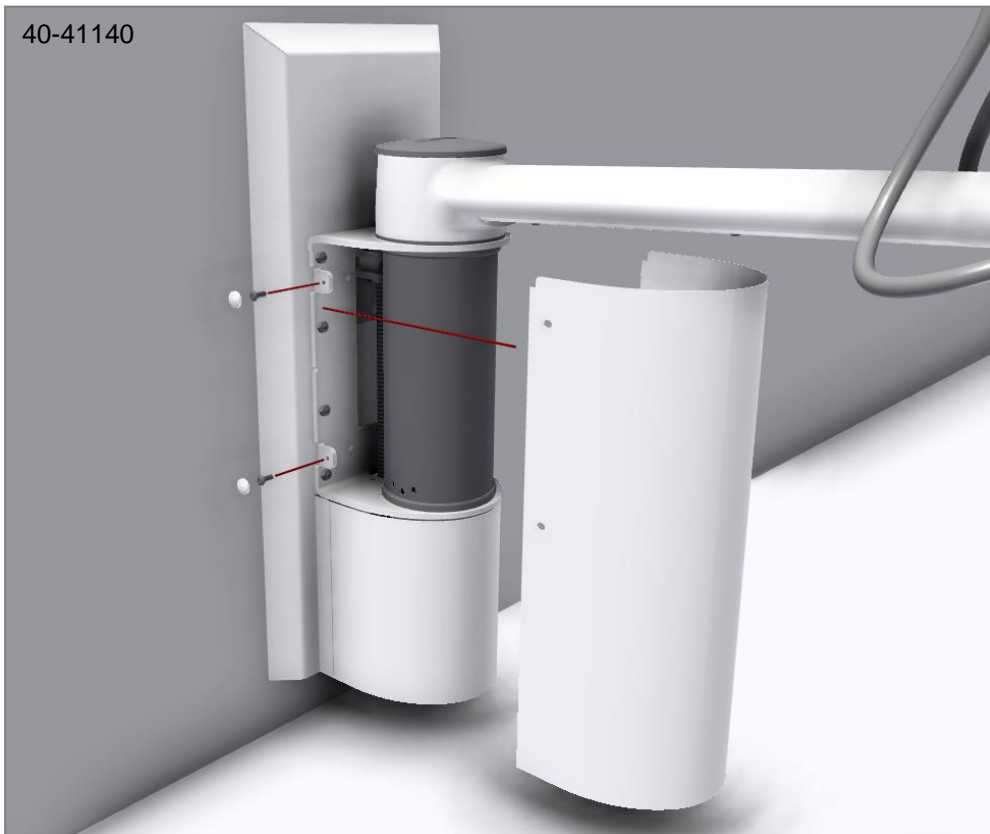

Achtung!

Falls das Waschbecken mit berührungsfreier Mischbatterie geliefert wird, muss diese als letztes Teil der Montage nach den gegebenen Lichtverhältnissen im Raum und eventuellen Benutzerwünschen eingestellt werden. Bei Anwendung müssen die gegebenen Anweisungen des Herstellers befolgt werden – siehe beigelegte Bedienungsanleitung der Mischbatterie.

4.4 Grenzflächen der Montage

Feste Höhe mit niedriger Kappe (40-41110)

Konstruktion

Die Wand muss aus einem für Nassräume geeigneten und schraubfesten Material hergestellt sein. Der schattierte Bereich zeigt den Mindestbereich zur Wandverstärkung. Die Verstärkung kann vorzugsweise vom Boden zur Decke gelegt werden.

Das Produkt hat einen Belastungstest nach der Norm DS/ISO 17966 bestanden. Das maximale Benutzergewicht ist 80kg.

Max. Belastung der oberen Schrauben 88kg/Schraube

Das Waschbecken wird mit einem Satz von Schrauben und Dübeln (8 Stück) geliefert, die zur Montage an einer Betonwand bestimmt ist. Der Monteur muss immer das Material, die Beschaffenheit und die Stärke der Wand bewerten und geeignete Schrauben und Dübel für diesen Wandtyp anwenden.

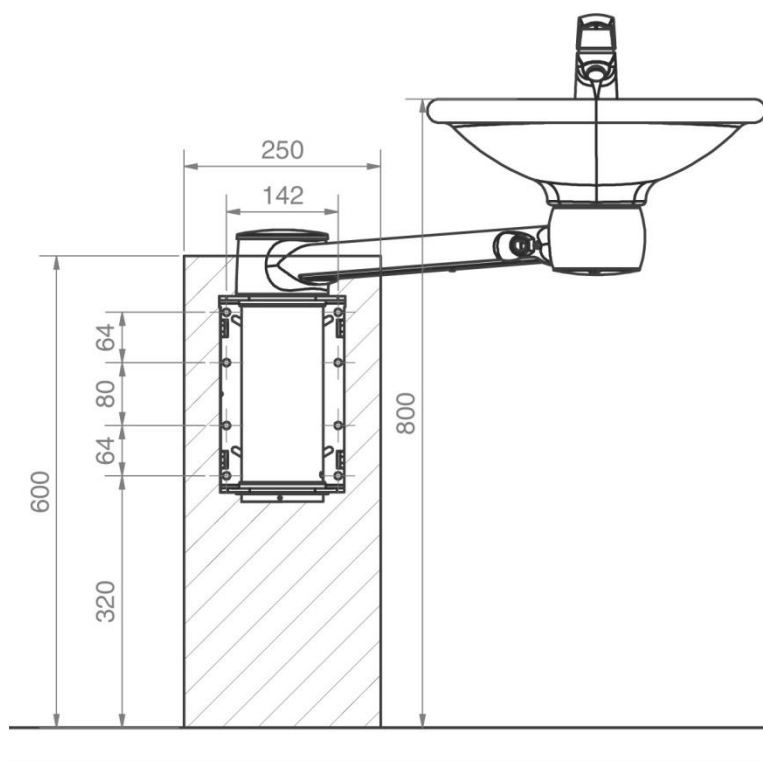

Wasserinstallation

Der Ablauf ist ein flexibler Ø32 Schlauch. Die Wasserzuführung wird mit 2 Stück 90° gewinkelten Absperrventilen mit 1/2" oder 3/8" nach unten gekehrtem Außengewinde abgeschlossen.

Die flexiblen Wasseranschlussschläuche vom Waschbecken enden in 3/8". Adapter-Fittings für Schläuche und Absperrventile können bei Ropox bestellt werden und sind auch als allgemeine SHK-Komponenten erhältlich. Falls eine höhere Platzierung des Ablaufs als die empfohlene wünschenswert ist, kann die Entwässerungsfunktion verringert werden.

Für den Zukauf von Adapter-Stücken zur Verbindung verschiedener Standardinstallationen, siehe den Abschnitt "Anschlussadapter – Schwenkbares Waschbecken".

ACHTUNG: Alle Maße sind nach einer Höhe des Waschbeckens von 800mm über der Bodenebene angegeben. Ist eine Änderung dieses Maßes wünschenswert, müssen die empfohlenen Maße entsprechend geändert werden.

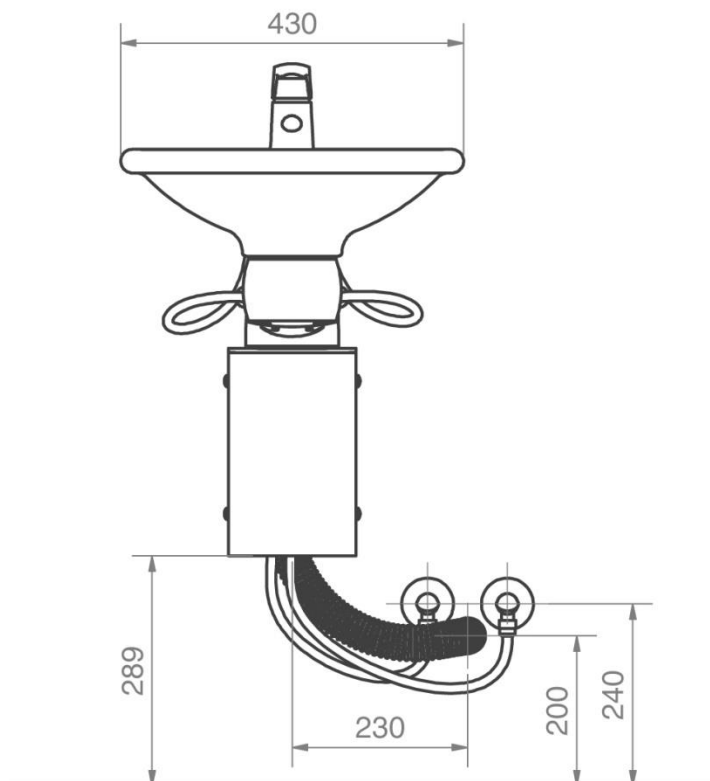

Feste Höhe mit langer Kappe (40-41120)

Konstruktion

Die Wand muss aus einem für Nassräume geeigneten und schraubfesten Material hergestellt sein. Der schattierte Bereich zeigt den Mindestbereich zur Wandverstärkung. Die Verstärkung kann vorzugsweise vom Boden zur Decke gelegt werden.

Das Produkt hat einen Belastungstest nach der Norm DS/ISO 17966 bestanden. Das maximale Benutzergewicht ist 80kg.

Max. Belastung der oberen Schrauben 88kg/Schraube

Das Waschbecken wird mit einem Satz von Schrauben und Dübeln (8 Stück) geliefert, die zur Montage an einer Betonwand bestimmt ist. Der Monteur muss immer das Material, die Beschaffenheit und die Stärke der Wand bewerten und geeignete Schrauben und Dübel für diesen Wandtyp anwenden.

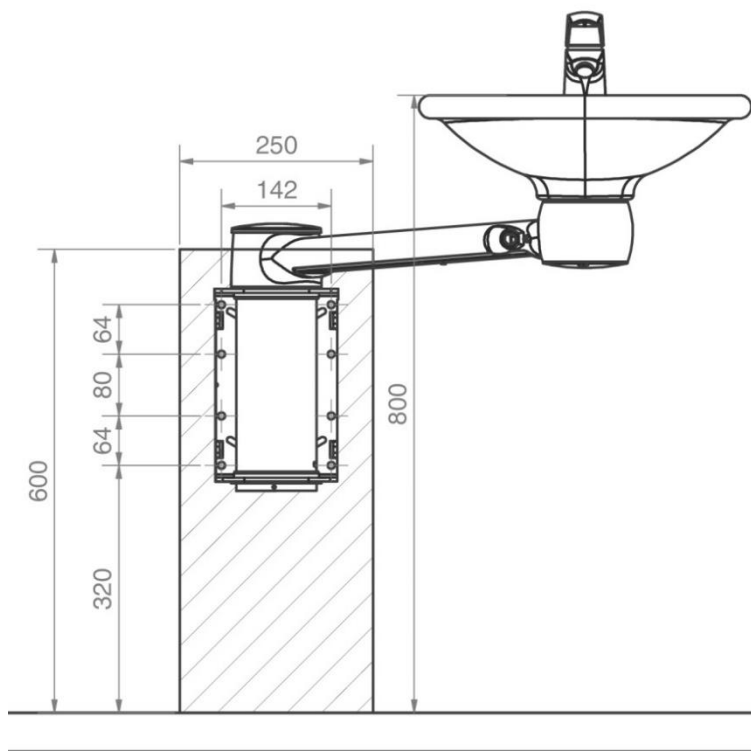

Wasserinstallation

Der Ablauf ist ein flexibler Ø32 Schlauch.

Die Wasserzuführung kann mit 2 Stück 90° gewinkelten Absperrventilen mit 1/2" oder 3/8" äußerem und nach unten gedrehtem Gewinde abgeschlossen werden.

Die flexiblen Wasseranschlussschläuche vom Waschbecken enden in 3/8". Adapter-Fittings für Schläuche und Absperrventile können bei Ropox bestellt werden und sind auch als allgemeine SHK-Komponenten erhältlich.

Falls eine höhere Platzierung des Ablaufs als die empfohlene wünschenswert ist, kann die Entwässerungsfunktion verringert werden.

Für den Zukauf von Adapter-Stücken zur Verbindung verschiedener Standardinstallationen, siehe den Abschnitt "Anschlussadapter – Schwenkbares Waschbecken".

ACHTUNG: Alle Maße sind nach einer Höhe des Waschbeckens von 800mm über der Bodenebene angegeben. Ist eine Änderung dieses Maßes wünschenswert, müssen die empfohlenen Maße entsprechend geändert werden.

Höhenverstellbar mit niedriger Kappe

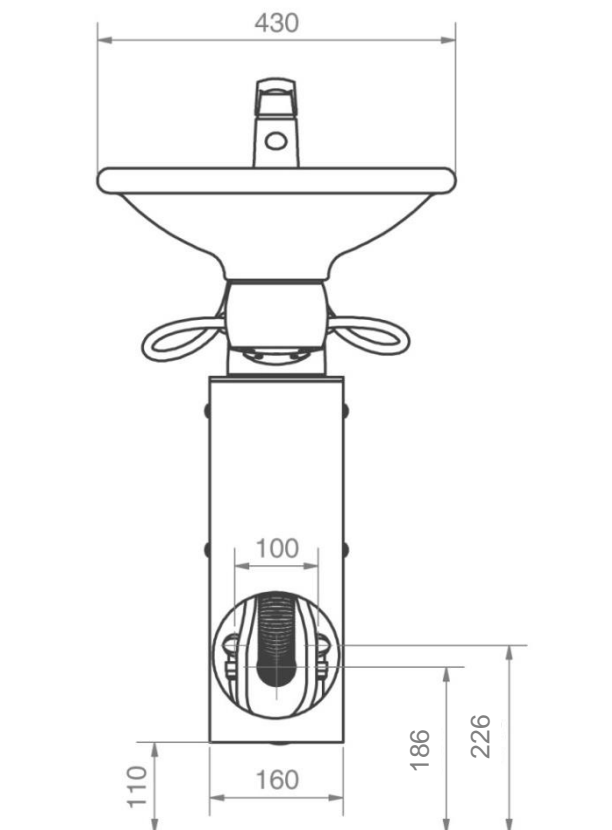

(40-41130)

Konstruktion

Die Wand muss aus einem für Nassräume geeigneten und schraubfesten Material hergestellt sein. Der schattierte Bereich zeigt den Mindestbereich zur Wandverstärkung. Die Verstärkung kann vorzugsweise vom Boden zur Decke gelegt werden. Das Produkt hat einen Belastungstest nach der Norm DS/ISO 17966 bestanden. Das maximale Benutzergewicht ist 80kg.

Max. Belastung der oberen Schrauben

88kg/Schraube

Das Waschbecken wird mit einem Satz von Schrauben und Dübeln (10 Stück) geliefert, die zur Montage an einer Betonwand bestimmt ist. Der Monteur muss immer das Material, die Beschaffenheit und die Stärke der Wand bewerten und geeignete Schrauben und Dübel für diesen Wandtyp anwenden.

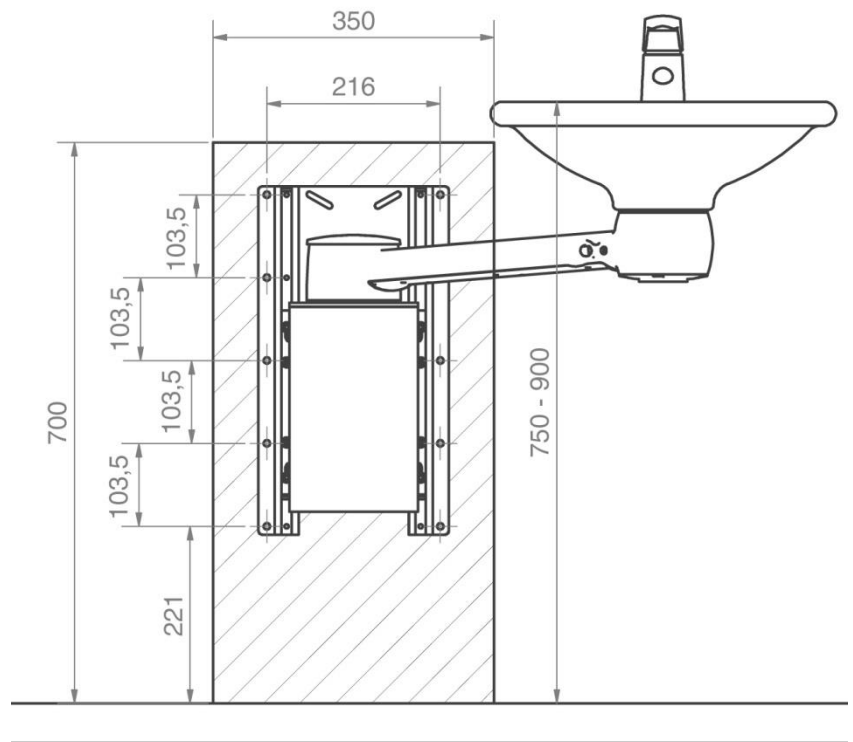

Wasserinstallation

Der Ablauf ist ein flexibler Ø32 Schlauch.

Die Wasserzuführung kann mit 2 Stück 90° gewinkelten Absperrventilen mit 1/2" oder 3/8" äußerem und nach unten gedrehtem Gewinde abgeschlossen werden. Die flexiblen Wasseranschlusschläuche vom Waschbecken enden in 3/8". Adapter-Fittings für Schläuche und Absperrventile können bei Ropox bestellt werden und sind auch als allgemeine SHK-Komponenten erhältlich.

Falls eine höhere Platzierung des Ablaufs als die empfohlene wünschenswert ist, kann die Entwässerungsfunktion verringert werden.

Für den Zukauf von Adapter-Stücken zur Verbindung verschiedener Standardinstallationen, siehe den Abschnitt "Anschlussadapter – Schwenkbares Waschbecken".

ACHTUNG:

Alle Maße sind nach einer verstellbaren Höhe des Waschbeckens von 750-900mm über der Bodenebene angegeben. Ist eine Änderung dieses Maßes wünschenswert, müssen die empfohlenen Maße entsprechend geändert werden.

Höhenverstellbar mit langer Kappe

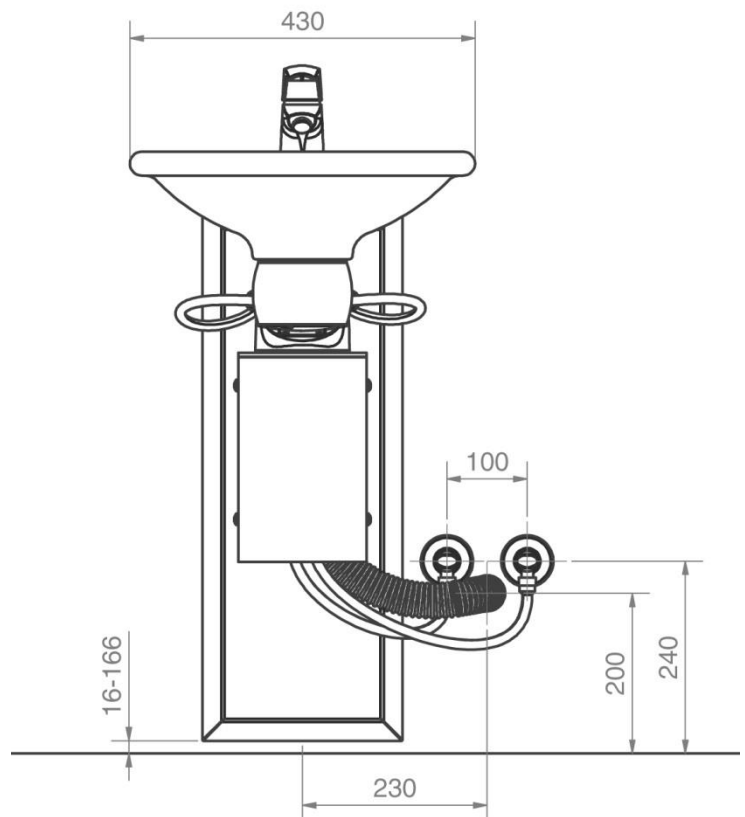

(40-41140)

Konstruktion

Die Wand muss aus einem für Nassräume geeigneten und schraubfesten Material hergestellt sein. Der schattierte Bereich zeigt den Mindestbereich zur Wandverstärkung. Die Verstärkung kann vorzugsweise vom Boden zur Decke gelegt werden. Das Produkt hat einen Belastungstest nach der Norm DS/ISO 17966 bestanden. Das maximale Benutzergewicht ist 80kg.

Max. Belastung der oberen Schrauben

88kg/Schraube

Das Waschbecken wird mit einem Satz von Schrauben und Dübeln (12 Stück) geliefert, die zur Montage an einer Betonwand bestimmt ist. Der Monteur muss immer das Material, die Beschaffenheit und die Stärke der Wand bewerten und geeignete Schrauben und Dübel für diesen Wandtyp anwenden.

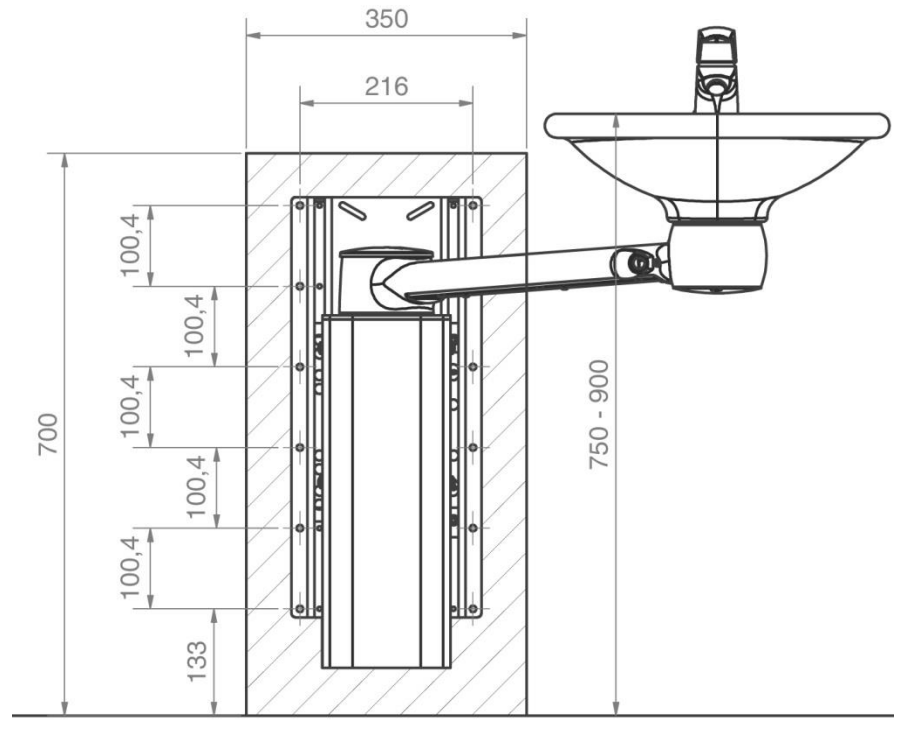

Wasserinstallation

Der Ablauf ist ein flexibler Ø32 Schlauch.

Die Wasserzuführung kann mit 2 Stück 90° gewinkelten Absperrventilen mit 1/2" oder 3/8" äußerem und nach unten gedrehtem Gewinde abgeschlossen werden. Die flexiblen Wasseranschlusschläuche vom Waschbecken enden in 3/8". Adapter-Fittings für Schläuche und Absperrventile können bei Ropox bestellt werden und sind auch als allgemeine SHK-Komponenten erhältlich.

Falls eine höhere Platzierung des Ablaufs als die empfohlene wünschenswert ist, kann die Entwässerungsfunktion verringert werden.

Für den Zukauf von Adapter-Stücken zur Verbindung verschiedener Standardinstallationen, siehe den Abschnitt "Anschlussadapter – Schwenkbares Waschbecken".

ACHTUNG: Alle Maße sind nach einer verstellbaren Höhe des Waschbeckens von 750-900mm über der Bodenebene angegeben. Ist eine Änderung dieses Maßes wünschenswert, müssen die empfohlenen Maße entsprechend geändert werden.

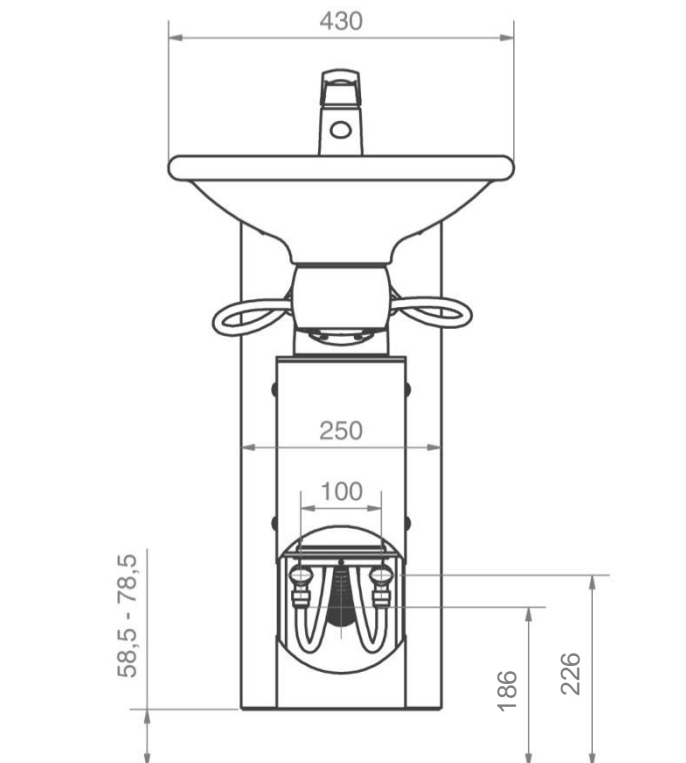

5. Sicherheitshinweise

- Ropox Schwenkbares Waschbecken darf nur von Personen benutzt werden, die diese Anleitung durchgelesen und verstanden haben.
- Immer das Waschbecken so benutzen, dass Schäden an Personen oder Gegenständen vermieden werden. Die Person, die Ropox Schwenkbares Waschbecken bedient, ist für die Vermeidung von Schäden oder Verletzungen verantwortlich.
- Kinder und Personen mit herabgesetzter Beobachtungsfähigkeit dürfen das Waschbecken nur unter Aufsicht bedienen.
- Bei Verwendung in öffentlich zugänglichen Räumlichkeiten, in denen sich Kinder oder Personen mit herabgesetzter Beobachtungsfähigkeit in der Nähe des Waschbeckens befinden können, muss die Person, die das Waschbecken bedient, äußerst aufmerksam sein, um gefährliche Situationen zu vermeiden.
- Nicht das Waschbecken bei Fehlern oder Beschädigungen bedienen.
- Nicht das Waschbecken überlasten.
- Änderungen, die die Funktion oder Konstruktion des Waschbeckens beeinträchtigen können, sind nicht erlaubt.
- Montage, Wartung und Reparaturen dürfen nur von qualifizierten Personen durchgeführt werden.
- Bei Nichteinhaltung der vorliegenden Montageanleitung kann das Reklamationsrecht seine Gültigkeit verlieren.
- Nur Ropox-Originalersatzteile verwenden. Werden andere Ersatzteile benutzt, kann das Reklamationsrecht seine Gültigkeit verlieren.
- Das Waschbecken nicht mit großer Kraft in die Wand schwenken, da dies das Waschbecken oder die Wand beschädigen kann.
- Achtung: Kein Überlauf ist im Waschbecken eingebaut. Zum Füllen des Waschbeckens verwenden Sie nur den Überlaufstöpsel von Ropox. Wasserüberlauf kann einen glatten Boden verursachen. Das muss vermieden werden, um das Rutsch- und Fallrisiko zu minimieren.
- Zur Vermeidung des Klemmriskos platzieren Sie nicht Ihre Hand zwischen dem Waschbecken und dem Dock-In wenn verschlossen.
- Vor jeder Belastung sicherstellen, dass das Waschbecken im Dock-In korrekt verschlossen ist.
- Das Waschbecken ist nur für persönliche Hygiene bestimmt.
- Lehnen Sie sich nicht gegen Zubehör, das zum Waschbecken befestigt ist.
- Um Klemmgefahr zu vermeiden, platzieren Sie nicht Ihren Kopf oder andere Körperteile zwischen dem Wasseranschlussschlauch und dem Schwenkarm.
- Achtung: Das Waschbecken kann bei Verwendung von Wasser und Seife glatt sein.

6. Reinigung

	<p>Achtung!</p> <p>Verwenden Sie keine Schleifmittel enthaltende Reinigungsmittel, z.B. Scheuerschwämme, Stahlwolle, Scheuerpulver.</p> <p>Außer normaler Reinigung eignet sich dieses Produkt für keine Sterilisierung oder Autoklavierung, die die Sicherheit und Funktion des Produkts beeinträchtigen kann.</p>
---	--

6.1 Reinigung des Waschbeckens

Bei Verwendung des Rahmens kann Verschmutzung vorkommen. Immer den Rahmen gemäß dieser Anleitung reinigen.

Das Waschbecken mit einem ausgewrungenen Lappen mit lauwarmem Wasser und einem handelsüblichen Reinigungsmittel reinigen. Keine Ätz- oder Schleifmittel oder schleifende Lappen, Bürsten oder Schwämme verwenden.

Das Waschbecken ist aus einem Verbundstoff aus Marmor und Kunststoffgranulat mit Gelschicht-Oberfläche hergestellt. Das ergibt eine harte und sehr verschleißfeste Oberfläche für eine einfache Reinigung. Jeden Tag die Oberflächen mit Wasser reinigen und mit einem Lappen trocknen. Keine harten Schleifmittel verwenden, wie z.B. Stahlwolle, Scheuerpulver oder Schwefelsäure.

Ist das Wasser sehr kalkhaltig, werden oft am Waschbecken Kalkablagerungen vorkommen. Diese Ablagerungen mindestens einmal wöchentlich durch Verwendung eines Reinigungsmittels entfernen, das Zitronensäure, Essigsäure oder Phosphorsäure enthält. Das Reinigungsmittel, je nach Stärke der Ablagerungen, 5-10 Minuten einwirken lassen und danach das Waschbecken mit einem weichen Scheuerschwamm sorgfältig reinigen.

Desinfektion kann mit Haushaltsspiritus durchgeführt werden.

7. Wartung

	<p>Achtung!</p> <p>Fehlende Einhaltung der regelmäßigen Wartung kann die Funktion und Sicherheit des Produkts beeinträchtigen.</p>
---	---

Das Waschbecken ist wartungsfrei und die beweglichen Teile sind dauergeschmiert. Aus Sicherheitsgründen empfehlen wir eine Funktionsprüfung des Waschbeckens einmal jährlich:

- Überprüfen, ob alle Bolzen fest angezogen sind.
- Überprüfen, ob sich das Waschbecken ungehindert bewegt und dass der Arm korrekt schwenkt.

Das Wartungsschema muss nach jeder Prüfung ergänzt werden.

Nur Ropox-Originalersatzteile verwenden. Werden andere Ersatzteile benutzt, kann das Reklamationsrecht seine Gültigkeit verlieren.

7.1

Wartungsschema, Betrieb und Wartung

Service und Wartung	SerienNr.
Datum: _____	
Unterschrift: _____	
Bemerkung: _____	

Service und Wartung	SerienNr.
Datum: _____	
Unterschrift: _____	
Bemerkung: _____	

Service und Wartung	SerienNr.
Datum: _____	
Unterschrift: _____	
Bemerkung: _____	

Service und Wartung	SerienNr.
Datum: _____	
Unterschrift: _____	
Bemerkung: _____	

Service und Wartung	SerienNr.
Datum: _____	
Unterschrift: _____	
Bemerkung: _____	

Service und Wartung	SerienNr.
Datum: _____	
Unterschrift: _____	
Bemerkung: _____	

Service und Wartung	SerienNr.
Datum: _____	
Unterschrift: _____	
Bemerkung: _____	

Service und Wartung	SerienNr.
Datum: _____	
Unterschrift: _____	
Bemerkung: _____	

8. Komponentenliste

	Achtung! Ropox stellt Teilelisten und Schaltpläne für außergewöhnliche Wartungs- und Reparaturarbeiten zur Verfügung, die über die in diesem Handbuch beschriebenen hinausgehen. Reparaturen, die über die in diesem Handbuch beschriebenen hinausgehen, dürfen nur von Ropox-Servicepersonal durchgeführt werden.
---	--

9. Rücksicht auf die Umwelt

Das Produkt eignet sich nicht für Entsorgung als kommunale Abfälle. Richtige Demontage, Sortierung und Entsorgung von Komponenten sind von der Handhabung der Abfälle auszuführen.



Komponente	Empfohlene Entsorgung
Waschbecken	Keramik
Einheit	Stahl
Mischbatterie	Stahl
Abdeckkappen	Aluminium